

# Alcatel

## Alcatel M350 Combo RU



**РУКОВОДСТВО ПОЛЬЗОВАТЕЛЯ**

# Содержание

<b>1. ВАЖНЫЕ ИНСТРУКЦИИ ПО ТЕХНИКЕ БЕЗОПАСНОСТИ</b>	<b>Р.4</b>
1.1. Комплектация	Р.5
1.2. Расположение	Р.6
<b>2. УСТАНОВКА ТЕЛЕФОНА</b>	<b>Р.7</b>
2.1. Установка и зарядка аккумуляторных батарей беспроводной трубки	Р.7
2.2. Подключение базового блока	Р.8
2.3. Подключение зарядного устройства	Р.9
<b>3. УСТАНОВКА ТЕЛЕФОНА</b>	<b>Р.10</b>
3.1. Общая информация о телефоне	Р.10
3.2. Общая информация о базовом блоке	Р.13
3.3. Значки ЖК-дисплея беспроводной трубки	Р.15
3.4. Значки ЖК-дисплея базового блока Combo	Р.17
<b>4. ЭКСПЛУАТАЦИЯ ТЕЛЕФОНА</b>	<b>Р.18</b>
4.1. Приветствие	Р.18
4.2. Установка даты и времени	Р.18
4.3. Изменение языка	Р.18
4.4. Выполнение вызова	Р.19
4.4.1. Предварительный набор	Р.19
4.4.2. Прямой набор:	Р.19
4.5. Прием вызова	Р.19
4.5.1. Прием вызова	Р.19
4.6. Завершение вызова	Р.19
4.7. Регулировка громкости трубки и громкой связи	Р.20
4.8. Выключение микрофона во время вызова	Р.20
4.9. Функция повторного набора	Р.20
4.9.1. Просмотр списка повторного набора и набор номеров	Р.21
4.9.2. Сохранение контактов в телефонной книге	Р.21
4.9.3. Удаление номера повторного набора	Р.21
4.9.4. Удаление всех номеров повторного набора	Р.22
4.10. Поиск трубки	Р.22
4.11. Внутренняя связь	Р.22
4.11.1. С базового блока Combo	Р.22
4.11.2. С беспроводной трубки	Р.22
4.12. Трехсторонняя конференц-связь	Р.23
4.12.1. С базового блока Combo	Р.23
4.12.2. С беспроводной трубки	Р.23
4.13. Переадресация вызова	Р.23
<b>5. ТЕЛЕФОННАЯ КНИГА</b>	<b>Р.24</b>
5.1. Добавление новой записи в телефонную книгу	Р.24

5.2. Просмотр записи в телефонной книге	P.24
5.3. Поиск записи в телефонной книге	P.25
5.4. Редактирование записи в телефонной книге	P.25
5.5. Удаление записи в телефонной книге	P.25
5.6. Удаление всех записей в телефонной книге	P.26
5.7. Редактирование памяти клавиш 1 и 2	P.26
6. Настройки телефона	P.26
6.1. Установка громкости звонка	P.26
6.2. Установка мелодии звонка (на беспроводной трубке)	P.27
6.3. Установка сигнала оповещения	P.27
6.4. Сигнал клавиш	P.27
6.5. Изменение названия трубки	P.28
6.6. Режим ECO+	P.28
7. Услуги	P.28
7.1. Типы списков вызовов	P.28
7.2. Конференц-связь	P.29
7.3. Автоматическое определение номера	P.29
7.3.1. Выбор формата российского АОН	P.30
7.4. Изменение длительности повторного набора	P.30
7.5. Режим набора	P.30
7.6. Автоматическая функция сообщения даты и времени	P.31
7.7. Отмена регистрации трубки	P.31
7.8. Восстановление исходных параметров телефона	P.31
7.9. Регистрация	P.32
8. ОТОБРАЖЕНИЕ АОН (зависит от сетевого обслуживания)	P.32
8.1. Просмотр списка вызовов	P.33
8.2. Сохранение номера из списка вызовов в телефонной книге	P.34
8.3. Удаление записи в списке вызовов	P.34
8.4. Удаление всех записей в списке вызовов	P.34
9. Технические характеристики	P.35
10. Выявление и устранение неисправностей	P.36
11. Безопасность	P.38
12. Окружающая среда	P.39
13. Соответствие	P.39

# 1. ВАЖНЫЕ ИНСТРУКЦИИ ПО ТЕХНИКЕ БЕЗОПАСНОСТИ

При использовании телефонного оборудования строго соблюдайте основные меры предосторожности

во избежание риска возгорания, поражения электрическим током и получения травмы, обеспечив выполнение следующих действий:

- 1) Внимательно прочтите все инструкции.
- 2) Соблюдайте все предупреждения и инструкции, указанные на устройстве.
- 3) Отключайте устройство от электропитания перед очисткой. Не используйте жидкие или аэрозольные чистящие средства. Для очистки используйте влажную ткань.
- 4) Не используйте данное устройство вблизи воды (например, возле ванны, кухонной раковины, плавательного бассейна).
- 5) Не подвергайте телефон воздействию прямых солнечных лучей или экстремально низкой температуры воздуха. Не размещайте телефон возле источников высокой температуры, таких, как нагреватели, кухонные плиты и т. д.
- 6) Не допускайте перегрузки стенных розеток и удлинителей во избежание риска возгорания или поражения электрическим током.
- 7) НИКОГДА не используйте телефон вне помещения во время грозы — отключайте базу от телефонной линии и сети электропитания, если в вашем районе проходит гроза.
- 8) Не используйте телефон для сообщения об утечке газа, находясь вблизи источника утечки.
- 9) Используйте только NiMH (никель-металл-гидридные) аккумуляторные батареи, входящие в комплектацию

телефона! Время работы трубок применимо исключительно для аккумуляторных батарей стандартной ёмкости.

10) Использование других типов аккумуляторных батарей или неперезаряжаемых батарей/одноразовых элементов питания может представлять опасность. Такие элементы питания могут вызвать помехи и/или повредить устройство.

Производитель не несет ответственности за повреждения, вызванные несоблюдением данного пункта.

11) Не используйте зарядные устройства сторонних производителей. Такие устройства могут повредить аккумуляторные батареи.

12) Соблюдайте правила техники безопасности при утилизации использованных аккумуляторных батарей. Не погружайте их в воду, не сжигайте и не оставляйте в местах, где существует риск нарушения целостности корпуса.

## **1.1. Комплектация**

В комплект входят следующие элементы:

- Беспроводная трубка
- Зарядное устройство беспроводной трубки
- Базовый блок Combo
- Блок беспроводной трубки Combo
- Спиральный шнур
- Адаптеры переменного тока (1 для базового блока Combo и 1 для зарядного устройства беспроводной трубки)
- Шнур телефонной линии
- 2 NiMH аккумуляторные батареи типа AAA
- 1 Руководство пользователя

## **1.2. Расположение**

Чтобы обеспечить максимальное покрытие и снизить риск возникновения помех, соблюдайте приведенные ниже инструкции при установке базового блока,

- установите базовый блок в подходящем месте, в центре помещения на оптимальной высоте и без преграждения пространства между трубкой и базовым блоком в помещении.
- не размещайте базовый блок вблизи электронных приборов, таких как телевизоры, микроволновые печи, радио, компьютеры, беспроводные устройства или другие беспроводные трубки.
- избегайте расположения в диапазоне действия радиочастотных передатчиков, таких как наружные антенны сотовых станций мобильных телефонов.
- не подключайте базовый блок к одной цепи с другими основными бытовыми электроприборами ввиду возможного возникновения помех. Попробуйте подключить прибор или базовый блок к другой розетке.

Если на месте расположения базового блока наблюдается слабый прием сигнала, смените расположение для лучшего качества приема.

В зависимости от окружающих условий, а также пространственных и структурных факторов, зона действия может быть ограничена. Зона действия в помещении, как правило, охватывает меньшую площадь, чем вне помещения.

## 2. УСТАНОВКА ТЕЛЕФОНА

### 2.1. Установка и зарядка аккумуляторных батарей беспроводной трубки

1) Откройте крышку отсека для аккумуляторных батарей, сдвинув ее вниз.

2) Вставьте в отсек аккумуляторные батареи, которые поставляются в комплекте с устройством, как показано на рисунке. Строго соблюдайте полярность.

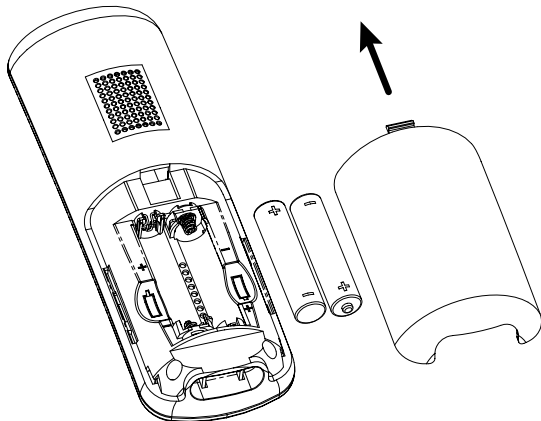

3) Закройте крышку отсека для аккумуляторных батарей.

4) Перед началом эксплуатации телефона поместите трубку на базовый блок и выполните зарядку в течение 15 часов.

#### **Примечания.**

1) Используйте только NiMH (никель-металл-гидридные) аккумуляторные батареи, входящие в комплектацию телефона!

2) Если телефон не планируется использовать в течение длительного периода, отключите его и извлеките аккумуляторную батарею во избежание возможной утечки.

## 2.2. Подключение базового блока

- 1) Подсоедините один конец шнура телефонной линии к разъему в нижней части базового блока.
- 2) Вставьте малый штекер адаптера в разъем питания в нижней части базового блока.
- 3) Подсоедините большой штекер адаптера к стенной розетке.
- 4) Подсоедините другой конец шнура телефонной линии к разъему или микрофильтру.
- 5) Всегда используйте кабели, поставляемые в комплекте.

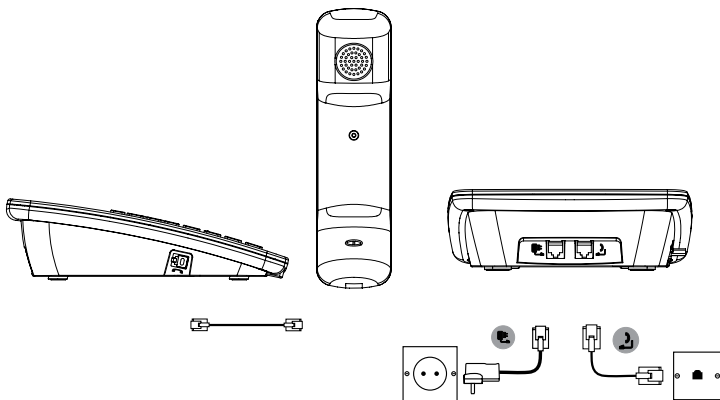



## 2.3. Подключение зарядного устройства

Вставьте адаптер питания в розетку электросети

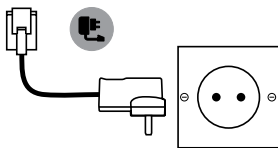
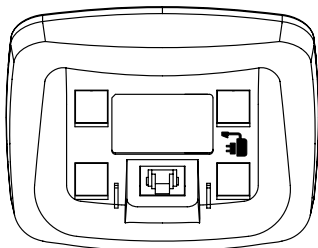

### Широкополосная линия

При подключении телефона к линии с широкополосным соединением потребуется подсоединить микрофильтр между телефоном и телефонной линией, в противном случае, могут возникнуть помехи в телефоне или широкополосной сети, которые повлекут за собой проблемы.

В соединении с широкополосной сетью каждый телефон должен быть оснащен микрофильтром помимо телефона, находящегося в телефонной точке, к которой подключен модем. Если необходимо большее количество микрофильтров для широкополосной сети, обратитесь к поставщику услуг широкополосного доступа.

## 3. УСТАНОВКА ТЕЛЕФОНА

### 3.1. Общая информация о телефоне

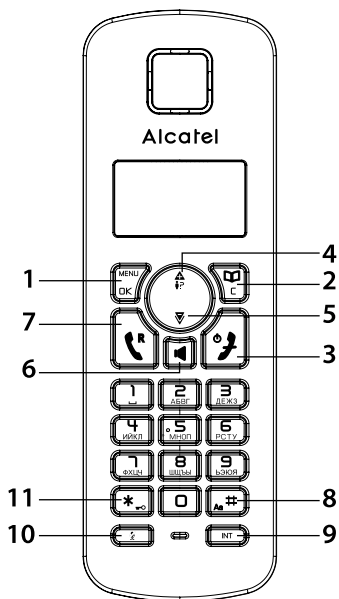

1. Нажмите для выбора пункта меню.

В меню: Нажмите для выбора пункта меню или сохранения записи или настройки.



2. В режиме ожидания: Нажмите для входа в телефонную книгу. В режиме редактирования/предварительного набора: Нажмите для удаления символа/цифры. Вернитесь в предыдущее меню.



3.

Нажмите для завершения вызова.

Нажмите и удерживайте в течение 3 секунд для включения/выключения трубки.

Нажмите для возврата в режим ожидания из списка вызовов, списка повторного набора и телефонной книги.



4. 

Во время вызова: нажмите клавишу для увеличения громкости трубки/громкой связи.

В режиме меню: Нажмите для прокрутки пунктов меню вверх.

В режиме ожидания: Нажмите для входа в список вызовов.



5.

Во время вызова: нажмите клавишу для уменьшения громкости трубки/громкой связи.

В режиме меню: Нажмите для прокрутки пунктов меню вниз.

В режиме ожидания: Нажмите для входа в список повторного набора.



6.

Во время вызова: Нажмите, чтобы включить/выключить громкую связь.

В режиме ожидания/предварительного набора/списке повторного набора/списке вызовов/записи в телефонной книге: Нажмите для вызова по громкой связи.

Во время звонка: Нажмите для ответа по громкой связи.



7.

В режиме ожидания/предварительного набора: Нажмите для осуществления вызова.

Во время звонка: Нажмите для ответа на входящий вызов.

Во время вызова: Нажмите для ответа на входящий вызов при получении оповещения об ожидающем вызове\*.



8.

В режиме ожидания/предварительного набора/редактирования: Нажмите для ввода #.

При наборе или сохранении номера ввод паузы (P) производится с помощью длительного нажатия.

Во время редактирования текстовой записи: Нажмите для переключения регистра.



9.

Внутренний вызов на базовый блок Combo.



10.

Во время вызова: Нажмите для включения/выключения микрофона.



11.

В режиме ожидания/предварительного набора /

редактирования / во время вызова: Нажмите для ввода \*.

Нажмите и удерживайте для блокировки и разблокировки клавиатуры. Во время вызова нажмите для переключения тонового/импульсного режима набора номера.

## 3.2. Общая информация о базовом блоке

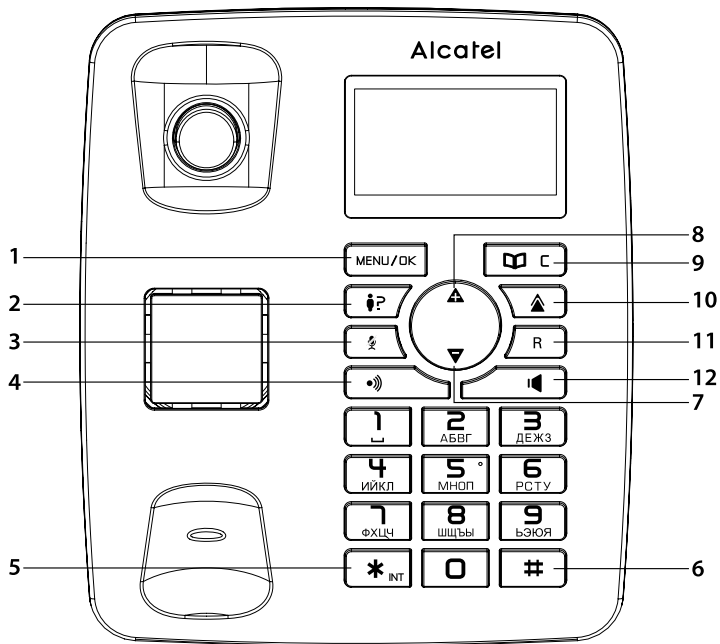

1. MENU/OK

Нажмите для выбора пункта меню.

В меню: Нажмите для выбора пункта меню или сохранения записи или настройки.

2.

В режиме ожидания: Нажмите для входа в список вызовов.

3.

Во время вызова: Нажмите для включения/выключения микрофона.



Нажмите для вызова трубки. Длительность звонка — приблизительно 30 секунд.



В режиме ожидания/предварительного набора/редактирования/во время вызова: Нажмите для ввода \*.  
В режиме ожидания/во время вызова: Длительное нажатие для внутреннего вызова на трубку



В режиме ожидания/предварительного набора/редактирования: Нажмите для ввода #.  
При наборе или сохранении номера ввод паузы (P) производится с помощью длительного нажатия.



Во время вызова: нажмите клавишу для уменьшения громкости трубки/громкой связи.  
В режиме меню: Нажмите для прокрутки пунктов меню вниз.  
В режиме редактирования: Нажмите для прокрутки списка символов и цифр.



Во время вызова: нажмите клавишу для увеличения громкости трубки/громкой связи.  
В режиме меню: Нажмите для прокрутки пунктов меню вверх.  
В режиме редактирования: Нажмите для прокрутки списка символов и цифр.

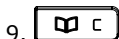

В режиме ожидания: Нажмите для входа в телефонную книгу.  
В режиме редактирования/предварительного набора: Нажмите для удаления символа/цифры.  
Вернитесь в предыдущее меню.



В режиме ожидания: Нажмите для входа в список повторного набора.



Во время вызова: Нажмите для ответа на входящий вызов при получении оповещения об ожидающем вызове\*.









Во время вызова: Нажмите, чтобы включить/выключить громкую связь.

В режиме ожидания/предварительного набора/списке повторного набора/списке вызовов/записи в телефонной книге: Нажмите для вызова по громкой связи.

Во время звонка: Нажмите для ответа по громкой связи.

### 3.3. Значки ЖК-дисплея беспроводной трубки

Значки дисплея	Описание
	Отображает низкий уровень заряда аккумуляторной батареи.
	Аккумуляторные батареи полностью заряжены.
	2/3 заряда аккумуляторных батарей.
	1/3 заряда аккумуляторных батарей.
	Отображает соединение или удержание входящих вызовов. Значок мигает во время входящего вызова.
	Отображает мощность сигнала.
	Активирован режим Eco+

	Отображает наличие пропущенных вызовов.
	Отображает наличие вызова в списке входящих вызовов.
	Отображает наличие вызова в списке повторного набора.
	Отображает выключение звонка телефона.
	Включена громкая связь.
	Отображает наличие полученных непрочитанных голосовых сообщений (VMWI). Значок исчезает, когда все голосовые сообщения прочитаны (зависит от сетевого обслуживания)
	Отображает возможности прокрутки меню или списка.
	Указывает на наличие большего объема информации на дисплее для просмотра.

Примечание. При низком уровне заряда индикатор заряда аккумуляторной батареи , отображает процесс зарядки, как показано ниже.



Когда аккумуляторная батарея полностью заряжена, индикатор зарядки аккумуляторной батареи становится заполненным, т. е. независимо от наличия трубки в базовом блоке.



### 3.4. Значки ЖК-дисплея базового блока Combo

Значки дисплея	Описание
	Отображает соединение или удержание входящих вызовов. Значок мигает во время входящего вызова.
	Активирован режим Eco+
	Отображает наличие пропущенных вызовов.
	Отображает наличие вызова в списке входящих вызовов.
	Отображает наличие вызова в списке повторного набора.
	Отображает выключение звонка телефона.
	Включена громкая связь.
	Отображает наличие полученных непрочитанных голосовых сообщений (VMWI). Значок исчезает, когда все голосовые сообщения прочитаны. (зависит от сетевого обслуживания)
	Отображает возможности прокрутки меню или списка.
	Указывает на наличие большего объема информации на дисплее для просмотра.

\*Предоставляется по подписке и доступности услуги у оператора стационарных телефонных линий.

## 4. ЭКСПЛУАТАЦИЯ ТЕЛЕФОНА

### 4.1. Приветствие

1. При включении питания трубки и базового блока на дисплее трубки отобразится дата.
2. Введите дату в формате **ДД/ММ/ГГГГ**, затем нажмите клавишу **МЕНЮ**.
3. Введите время в формате **ЧЧ:ММ**, затем нажмите клавишу **МЕНЮ**.
4. На дисплее в режиме ожидания отобразится установленная дата и время; телефон готов к использованию.

### 4.2. Установка даты и времени

1. В режиме ожидания нажмите клавишу **МЕНЮ** на трубке или на базовом блоке Combo.
2. Нажмите клавишу **▼** для выбора **НАСТР. ТЕЛЕФ.**, затем нажмите **МЕНЮ** на беспроводной трубке или на базовом блоке Combo.
3. Нажмите клавишу **▼** для выбора **ДАТА И ВРЕМЯ**, затем нажмите **МЕНЮ** на беспроводной трубке или на базовом блоке Combo.
4. Введите дату (например, 01.12.2019 (дд.мм.гггг)), затем нажмите **МЕНЮ**.
5. Введите часы и минуты (24-часовой формат), затем нажмите **МЕНЮ**.



### 4.3. Изменение языка

1. В режиме ожидания нажмите **МЕНЮ** для входа в главное меню.
2. Нажмите клавишу **▼** для выбора **НАСТР. ТЕЛЕФ.**, затем нажмите **МЕНЮ** на беспроводной трубке и на базовом блоке Combo.
3. Нажмите клавишу **▼** для выбора **ЯЗЫК**, затем нажмите **МЕНЮ** на беспроводной трубке и на базовом блоке Combo. Нажмите **▲** или **▼** для выбора необходимого языка, подтвердите нажатием клавиши **МЕНЮ**.

## 4.4. Выполнение вызова



### 4.4.1. Предварительный набор

С беспроводной трубки:

Введите номер телефона и нажмите  или  для набора.

Нажмите , чтобы стереть запись.

С базового блока Combo:

Введите номер телефона и нажмите  или снимите проводную трубку для набора номера. Нажмите клавишу , чтобы стереть запись.

### 4.4.2. Прямой набор:

С беспроводной трубки:

Нажмите клавишу  или  для соединения с линией и набора номера.

С базового блока Combo:



Нажмите клавишу  или снимите проводную трубку для соединения с линией и набора номера.

## 4.5. Прием вызова

### 4.5.1. Прием вызова

С беспроводной трубки:

Если трубка находится не в зарядном устройстве базового блока.

Когда звонит телефон, нажмите  или , чтобы принять вызов.

С базового блока Combo:

Нажмите  или снимите проводную трубку, чтобы принять вызов.

## 4.6. Завершение вызова

Во время телефонного соединения:

С беспроводной трубки:

Для завершения вызова нажмите  или поместите трубку в зарядное устройство базового блока.

С базового блока Combo:



Нажмите  или положите проводную трубку для завершения вызова.

## 4.7. Регулировка громкости трубки и громкой связи

Для трубки и громкой связи предусмотрено 5 уровней громкости.

Во время вызова:

С беспроводной трубки:

Нажмите  или  для выбора уровня громкости 1–5. Отображаются текущие настройки. После завершения вызова сохраняются последние выбранные настройки.

С базового блока Combo:

Нажмите  или  для выбора уровня громкости 1–5.



Примечание. Переключение с трубки на громкую связь и обратно во время вызова на базовом блоке Combo.

Для переключения на трубку во время вызова по громкой связи на базовом блоке необходимо поднять трубку. Если необходимо снова переключиться на громкую связь, нажмите  и положите трубку на базовый блок.

## 4.8. Выключение микрофона во время вызова

Позволяет во время вызова разговаривать с людьми в помещении так, чтобы звонящий вас не слышал.

Во время вызова:

Нажмите клавишу  на беспроводной трубке или на базовом блоке Combo для выключения микрофона. Звонящий вас не слышит. Нажмите клавишу  на трубке или на базовом блоке Combo еще раз для включения микрофона.





## 4.9. Функция повторного набора

Каждая беспроводная трубка сохраняет последние 10 набранных номеров (до 24 цифр) в списке повторного набора.





Списки повторного набора общие для трубки и базового блока Combo.

### 4.9.1. Просмотр списка повторного набора и набор номеров

С беспроводной трубки:

1. Нажмите  в режиме ожидания.
2. Нажимайте  или  многократно для просмотра списка.
3. Когда отобразится желаемая запись, нажмите  или  для набора.



С базового блока Combo:

1. Нажмите  в режиме ожидания.
2. Нажимайте  или  многократно для просмотра списка.
3. Когда отобразится желаемая запись, поднимите проводную трубку или нажмите  для набора.

### 4.9.2. Сохранение контактов в телефонной книге

1. Согласно предыдущему разделу выберите номер повторного набора, затем нажмите **МЕНЮ**, отобразится **СОХР. НОМЕР**.
2. Введите имя контакта, затем нажмите **МЕНЮ**.
3. Измените номер, при необходимости, нажмите далее **МЕНЮ**, после чего на дисплее отобразится **СОХРАНЕНО!**

Примечания.



1. Для удаления последнего символа или цифры во время редактирования записи нажмите клавишу  на беспроводной трубке или  на базовом блоке.
2. Во время редактирования имени контакта, выберите тип шрифта **ABC**, или **Abc**, или **abc** с помощью длительного нажатия клавиши .

### 4.9.3. Удаление номера повторного набора

1. Выберите номер повторного набора согласно разделу 4.9.1.
2. Нажмите клавишу **МЕНЮ** на трубке или на базовом блоке Combo.
3. На дисплее отобразится **УДАЛИТЬ**, для подтверждения

нажмите **МЕНЮ**.



#### 4.9.4. Удаление всех номеров повторного набора

1. Нажмите  (беспроводная трубка) или  (базовый блок Combo) в режиме ожидания.
2. Нажмите клавишу **МЕНЮ**, нажмите , выберите **УДАЛИТЬ ВСЕ**, затем нажмите **МЕНЮ**.
3. На дисплее отобразится сообщение **ПОДТВЕРДИТЬ?**
4. Нажмите клавишу **МЕНЮ**, после чего на дисплее отобразится **УДАЛЕНО!**

#### 4.10. Поиск трубки

Вы можете определить местонахождение трубки с помощью нажатия  на базовом блоке.

На все зарегистрированные беспроводные трубки поступит сигнал вызова, и на ЖК-дисплее беспроводных трубок отобразится индикатор **ВЫЗОВ**.

Сигнал вызова можно прервать нажатием любой клавиши, за исключением  или на любой беспроводной трубке или повторным нажатием клавиши  на базовом блоке.

**Примечание.** Если во время сигнала определения местонахождения трубки поступит входящий вызов, будет звучать мелодия звонка входящего вызова.

#### 4.11. Внутренняя связь

##### 4.11.1. С базового блока Combo

В режиме ожидания или во время вызова:

1. Нажмите и удерживайте клавишу  на базовом блоке.
2. Если на базовом блоке зарегистрирована только 1 трубка, она зазвонит.

*Если на базовом блоке зарегистрировано более 1 трубки, нажмите  для выбора трубки, затем нажмите **МЕНЮ**.*

3. Нажмите  на беспроводной трубке для приема внутреннего вызова с базового блока.

##### 4.11.2. С беспроводной трубки

В режиме ожидания или во время вызова:

1. Нажмите клавишу **INT** на беспроводной трубке.

2. Поднимите проводную трубку или нажмите клавишу  на базовом блоке Combo для приема внутреннего вызова.



## 4.12. Трехсторонняя конференц-связь

### 4.12.1. С базового блока Combo

Во время вызова:



1. Нажмите и удерживайте клавишу  на базовом блоке.
2. Если на базовом блоке зарегистрирована только 1 трубка, она зазвонит.

*Если на базовом блоке зарегистрировано более 1 трубки, нажмите  для выбора трубки, затем нажмите **МЕНЮ**.*

3. Нажмите  на беспроводной трубке для приема внутреннего вызова с базового блока.
4. Нажмите **МЕНЮ** на базовом блоке для создания трехсторонней конференц-связи.
5. Положите проводную трубку и нажмите  на беспроводной трубке или поместите трубку в зарядное устройство базового блока для завершения вызова.

### 4.12.2. С беспроводной трубки

Во время вызова:

1. Нажмите клавишу **INT** на беспроводной трубке.
2. Поднимите проводную трубку или нажмите клавишу  на базовом блоке Combo для приема внутреннего вызова.
3. Нажмите **МЕНЮ** на беспроводной трубке для создания трехсторонней конференц-связи.
4. Положите проводную трубку и нажмите  на беспроводной трубке или поместите трубку в зарядное устройство базового блока для завершения вызова.

## 4.13. Переадресация вызова



Переадресация вызова с базового блока Combo:

Во время вызова:

1. Нажмите и удерживайте клавишу  на базовом блоке.
2. Если на базовом блоке зарегистрирована только 1 трубка, она зазвонит.



*Если на базовом блоке зарегистрировано более 1 трубки,*

нажмите  для выбора трубки, затем нажмите **МЕНЮ**.

3. Нажмите  на беспроводной трубке для приема внутреннего вызова с базового блока.
4. Поместите проводную трубку в базовый блок Combo (режим трубки) или нажмите  (режим громкой связи) для переадресации вызова.

### Переадресация вызова с беспроводной трубки:



Во время вызова:

1. Нажмите клавишу **INT** на беспроводной трубке.
2. Поднимите проводную трубку или нажмите клавишу  на базовом блоке Combo для приема внутреннего вызова.
3. Нажмите  на беспроводной трубке или поместите беспроводную трубку в зарядное устройство базового блока для переадресации вызова.

## 5. ТЕЛЕФОННАЯ КНИГА



В телефонной книге сохраняется до 50 записей, доступных для всех устройств.

### 5.1. Добавление новой записи в телефонную книгу

1. Нажмите **МЕНЮ** в режиме ожидания для отображения **ТЕЛЕФ. КНИГА** на дисплее, затем нажмите **МЕНЮ** на беспроводной трубке или на базовом блоке Combo.
2. Нажмите клавишу , выберите **ДОБ. НОВЫЙ**, затем нажмите **МЕНЮ**.
3. Введите имя контакта, затем нажмите **МЕНЮ**.
4. Введите номер, затем нажмите **МЕНЮ**, после чего на дисплее отобразится сообщение **СОХРАНЕНО!**  
Примечание. Для удаления последнего символа или цифры во время редактирования записи нажмите клавишу  на беспроводной трубке или  на базовом блоке.



### 5.2. Просмотр записи в телефонной книге

Записи расположены в алфавитном порядке.

1. Нажатием клавиши  на беспроводной трубке или  на базовом блоке.





на базовом блоке в режиме ожидания отобразится первая запись в телефонной книге.



2. Нажмите  или  для просмотра записей.

### 5.3. Поиск записи в телефонной книге



1. Выполните действия, перечисленные выше в разделе «Просмотр записи в телефонной книге», для входа в телефонную книгу.
2. Введите первый символ имени контакта для поиска.

### 5.4. Редактирование записи в телефонной книге

1. Нажмите **МЕНЮ** в режиме ожидания для отображения **ТЕЛЕФ. КНИГА** на дисплее, затем нажмите **МЕНЮ** на беспроводной трубке или на базовом блоке Combo.
2. Нажмите клавишу , для выбора функции **РЕДАКТИР.**, затем нажмите **МЕНЮ**
3. Нажмите  или , выберите имя в телефонной книге, затем нажмите **МЕНЮ**.
4. Измените имя, затем нажмите **МЕНЮ**.
5. Измените номер, затем нажмите **МЕНЮ**, на дисплее отобразится сообщение **СОХРАНЕНО!**

**Примечание.** Для удаления последнего символа или цифры во время редактирования записи нажмите клавишу  на беспроводной трубке или  на базовом блоке.

### 5.5. Удаление записи в телефонной книге

1. Нажмите **МЕНЮ** в режиме ожидания для отображения **ТЕЛЕФ. КНИГА** на дисплее, затем нажмите **МЕНЮ** на беспроводной трубке или на базовом блоке Combo.
2. Нажмите клавишу , выберите **УДАЛИТЬ**, затем нажмите **МЕНЮ**.
3. Нажмите  или , выберите имя в телефонной книге, затем нажмите **МЕНЮ**. На дисплее отобразится сообщение **ПОДТВЕРДИТЬ?**
4. Нажмите клавишу **МЕНЮ**, после чего на дисплее отобразится **УДАЛЕНО!**

## 5.6. Удаление всех записей в телефонной книге

1. Нажмите **МЕНЮ** в режиме ожидания для отображения **ТЕЛЕФ. КНИГА** на дисплее, затем нажмите **МЕНЮ** на беспроводной трубке или на базовом блоке Combo.
2. Нажмите клавишу **▼**, выберите **УДАЛИТЬ ВСЕ**, затем нажмите **МЕНЮ**.
3. На дисплее отобразится сообщение **ПОДТВЕРДИТЬ?**
4. Нажмите клавишу **МЕНЮ**, после чего на дисплее отобразится **УДАЛЕНО!**

## 5.7. Редактирование памяти клавиш 1 и 2

1. Нажмите **МЕНЮ** в режиме ожидания для отображения **ТЕЛЕФ. КНИГА** на дисплее, затем нажмите **МЕНЮ** на беспроводной трубке или на базовом блоке Combo.
2. Нажмите клавишу **▼** для выбора **РЕДАКТИР.**, затем нажмите **МЕНЮ**.
3. Нажмите клавишу **▲** или **▼** для выбора **1\_VOICEMAIL** или **2\_INFO SVC**, затем нажмите **МЕНЮ**.
4. Введите номер, затем нажмите **МЕНЮ**, на дисплее отобразится **МЕНЮ** и затем **СОХРАНЕНО!**
5. С помощью длительного нажатия клавиши 1 или 2 наберите номер, сохраненный в **1\_VOICEMAIL** или **2\_INFO SVC** соответственно.

## 6. Настройки телефона

### 6.1. Установка громкости звонка

1. Нажмите **МЕНЮ** в режиме ожидания для отображения **ТЕЛЕФ. КНИГА** на дисплее.
2. Нажмите клавишу **▼**, выберите **НАСТР. ТЕЛЕФ.**, затем нажмите **МЕНЮ**.
3. Нажмите клавишу **▼**, выберите **СИГНАЛЫ**, затем нажмите **МЕНЮ**.
4. Нажмите клавишу **▼**, выберите **ГРОМК. ЗВОНКА**, затем нажмите **МЕНЮ**.
5. На дисплее отобразится текущий уровень громкости.
6. Нажмите клавишу **▲** или **▼** для выбора уровня громкости, затем нажмите **МЕНЮ**.

## 6.2. Установка мелодии звонка (на беспроводной трубке)

1. Нажмите **МЕНЮ** в режиме ожидания для отображения **ТЕЛЕФ. КНИГА** на дисплее,
2. Нажмите клавишу **▼**, выберите **НАСТР. ТЕЛЕФ.**, затем нажмите **МЕНЮ**.
3. Нажмите клавишу **▼**, выберите **СИГНАЛЫ**, затем нажмите **МЕНЮ**.
4. Нажмите клавишу **▼**, выберите **МЕЛОДИИ ЗВОН**, затем нажмите **МЕНЮ**.
5. На дисплее отобразится текущая мелодия звонка.
6. Нажмите клавишу **▲** или **▼** для выбора мелодии (1–10), затем нажмите **МЕНЮ**.

## 6.3. Установка сигнала оповещения

Вы можете включить на беспроводной трубке сигнал оповещения о низком уровне заряда аккумуляторной батареи/необходимости установки на базовый блок.

1. Нажмите **МЕНЮ** в режиме ожидания для отображения **ТЕЛЕФ. КНИГА** на дисплее,
2. Нажмите клавишу **▼**, выберите **НАСТР. ТЕЛЕФ.**, затем нажмите **МЕНЮ**.
3. Нажмите клавишу **▼**, выберите **СИГНАЛЫ**, затем нажмите **МЕНЮ**.
4. Нажмите клавишу **▼**, выберите **ПОДТВ.ПОДКЛ.** или **СИГНАЛ АККУМ.**, затем нажмите **МЕНЮ**.
5. Нажмите клавишу **▲** или **▼**, выберите **ВКЛЮЧИТЬ** или **ВЫКЛЮЧИТЬ**, затем нажмите **МЕНЮ**.

## 6.4. Сигнал клавиш

Трубка или базовый блок Combo настроены на подачу звукового сигнала при нажатии клавиш, если включен звуковой сигнал клавиш.

1. Нажмите **МЕНЮ** в режиме ожидания для отображения **ТЕЛЕФ. КНИГА** на дисплее,
2. Нажмите клавишу **▼**, выберите **НАСТР. ТЕЛЕФ.**, затем нажмите **МЕНЮ**.
3. Нажмите клавишу **▼**, выберите **СИГНАЛЫ**, затем нажмите **МЕНЮ**.

4. Нажмите клавишу **▼**, выберите **СИГНАЛ КНОПОК**, затем нажмите **МЕНЮ**.
5. Нажмите клавишу **▲** или **▼**, выберите **ВКЛЮЧИТЬ** или **ВЫКЛЮЧИТЬ**, затем нажмите **МЕНЮ**.

## 6.5. Изменение названия трубки

1. Нажмите **МЕНЮ** в режиме ожидания для отображения **ТЕЛЕФ. КНИГА** на дисплее,
2. Нажмите клавишу **▼**, выберите **НАСТР. ТЕЛЕФ.**, затем нажмите **МЕНЮ**.
3. Нажмите клавишу **▼**, выберите **ИМЯ ТЕЛЕФОНА**, затем нажмите **МЕНЮ**.
4. На дисплее отобразится ALCATEL, вы можете изменить это название по своему усмотрению (не более 12 символов), сохраните с помощью клавиши **МЕНЮ**.

## 6.6. Режим ECO+

1. Нажмите **МЕНЮ** в режиме ожидания для отображения **ТЕЛЕФ. КНИГА** на дисплее,
2. Нажмите клавишу **▼**, выберите **НАСТР. ТЕЛЕФ.**, затем нажмите **МЕНЮ**.
3. Нажмите клавишу **▼**, выберите **РЕЖИМ ECO+**, затем нажмите **МЕНЮ**.
4. Нажмите клавишу **▲** или **▼**, выберите **ВКЛЮЧИТЬ** или **ВЫКЛЮЧИТЬ**, затем нажмите **МЕНЮ**.

Примечание. Функция ECO+ отключает передатчик сигнала во время режима ожидания.

## 7. Услуги

### 7.1. Типы списков вызовов

1. Нажмите **МЕНЮ** в режиме ожидания для отображения **ТЕЛЕФ. КНИГА** на дисплее,
2. Нажмите клавишу **▼**, выберите **СЛУЖБЫ**, затем нажмите **МЕНЮ**.
3. На дисплее отобразится **ТИП СПИС. ВЫЗ.**, затем нажмите **МЕНЮ**.
4. Нажмите клавишу **▲** или **▼**, выберите **ВСЕ ВЫЗОВЫ** или **ПРОПУЩ.ВЫЗОВЫ**, затем нажмите **МЕНЮ**.





## 7.2. Конференц-связь

Когда функция установлена на Авто, например, если базовый блок Combo находится на линии внешнего вызова, она позволяет беспроводной трубке подключиться к линии и мгновенно присоединиться к внешнему вызову с трубки 1.



1. Нажмите **МЕНЮ** в режиме ожидания для отображения **ТЕЛЕФ. КНИГА** на дисплее.
2. Нажмите клавишу , выберите **СЛУЖБЫ**, затем нажмите **МЕНЮ**.
3. Нажмите клавишу , выберите **КОНФЕРЕНЦИЯ**, затем нажмите **МЕНЮ**.
4. Нажмите клавишу  или , выберите **АВТО** или **ВЫКЛЮЧИТЬ**, затем нажмите **МЕНЮ**.

## 7.3. Автоматическое определение номера

Российская версия услуги автоматического определения номера предусматривает 3 режима просмотра номеров АОН.

1. Нажмите **МЕНЮ** в режиме ожидания для отображения **ТЕЛЕФ. КНИГА** на дисплее.
2. Нажмите клавишу , выберите **СЛУЖБЫ**, затем нажмите **МЕНЮ**.
3. Нажмите клавишу , выберите **CALLER ID/АОН**, затем нажмите **МЕНЮ**.
4. Нажмите  или , выберите **АВТО** или **АОН ВКЛ.**, или **АОН ВЫКЛ.**, затем нажмите **МЕНЮ**, после чего последует длинный звуковой сигнал.

Примечания.

1. Функция **АВТО** установлена на ОК, это означает, что информация АОН отобразится после 2 сигналов звонка, затем нажмите  (трубка) или клавишу ответа на вызов на проводной трубке (база) для приема вызова. В свою очередь, автоматическое определение номера в стандарте FSK может быть обнаружено и отображено автоматически.
2. **АОН ВЫКЛ.** установлено на ОК, это означает, что отображение АОН происходит в ручном режиме, с помощью нажатия клавиши **МЕНЮ** можно просмотреть информацию АОН во время звучания сигнала звонка до нажатия клавиши  (трубка) или клавиши ответа на

вызов на проводной трубке (база) для приема вызова. В свою очередь, автоматическое определение номера в стандарте FSK может быть определено и отображено автоматически.

3. **АОН ВКЛ.** установлено на ОК, это означает, что отображение АОН на русском языке на ЖК-дисплее происходит автоматически, но определение номера в стандарте FSK не может быть определено.

### 7.3.1. Выбор формата российского АОН

Российский АОН можно выбрать в формате 4, 5, 6, 7 цифр (формат по умолчанию — 7 цифр),

1. Нажмите **МЕНЮ** в режиме ожидания для отображения **ТЕЛЕФ. КНИГА** на дисплее.
2. Нажмите клавишу **▼**, выберите **СЛУЖБЫ**, затем нажмите **МЕНЮ**.
3. Нажмите клавишу **▼**, выберите **CALLER ID/АОН**, затем нажмите **МЕНЮ**.
4. Нажмите клавишу **▼**, выберите **КОЛИЧ.ЦИФР АОА**, затем нажмите **МЕНЮ**.
5. Нажмите **▼**, выберите 4. 5. 6. 7 цифр, затем нажмите **МЕНЮ**.

### 7.4. Изменение длительности повторного набора

1. Нажмите **МЕНЮ** в режиме ожидания, нажмите **▼**, выберите **СЛУЖБЫ**, затем нажмите **МЕНЮ**.
2. Нажмите клавишу **▼**, выберите **ВРЕМЯ ПОВ.ВЫЗ.**, затем нажмите **МЕНЮ**.
3. Нажмите **▲** или **▼**, выберите **КОТОРКИЙ** или **СРЕДНИЙ** или **ДЛИННЫЙ**, затем нажмите **МЕНЮ**, после чего последует длинный звуковой сигнал.

### 7.5. Режим набора

1. Нажмите **МЕНЮ** в режиме ожидания, нажмите **▼**, выберите **СЛУЖБЫ**, затем нажмите **МЕНЮ**.
2. Нажмите клавишу **▼**, выберите **РЕЖИМ НАБОРА**, затем нажмите **МЕНЮ**.

3. Нажмите **▲** или **▼**, выберите **ИМПУЛЬСНЫЙ** или **ТОНОВЫЙ**, затем нажмите **МЕНЮ**, после чего последует длинный звуковой сигнал.

## 7.6. Автоматическая функция сообщения даты и времени

Если вы подписаны на услугу АОН, на ваш базовый блок будет приходиться сообщение с указанием даты и времени при каждом приеме вызова. Данную функцию можно включить или отключить.

1. Нажмите **МЕНЮ** в режиме ожидания, нажмите **▼**, выберите **СЛУЖБЫ**, затем нажмите **МЕНЮ**.
2. Нажмите клавишу **▼**, выберите **АВТОЧАСЫ**, затем нажмите **МЕНЮ**.
3. Нажмите **▲** или **▼**, выберите **ВКЛЮЧИТЬ** или **ВЫКЛЮЧИТЬ**, затем нажмите **МЕНЮ**, после чего последует длинный звуковой сигнал.

## 7.7. Отмена регистрации трубки

Вы можете отменить регистрацию трубки с помощью базового блока.

1. Нажмите **МЕНЮ** в режиме ожидания, нажмите **▼**, выберите **СЛУЖБЫ**, затем нажмите **МЕНЮ**.
2. Нажмите клавишу **▼**, выберите **ОТМЕН РЕГИСТР.**, затем нажмите **МЕНЮ**.
3. На дисплее отобразится сообщение **PIN \_\_\_\_\_**, введите PIN-код (код по умолчанию — 0000), затем нажмите **МЕНЮ**.
4. Нажмите **▲** или **▼**, выберите трубку для отмены регистрации, затем нажмите **МЕНЮ**, после чего последует длинный звуковой сигнал.

## 7.8. Восстановление исходных параметров телефона

Восстановление исходных параметров телефона осуществляется с помощью трубки или базового блока Combo. После восстановления исходных параметров все персонализированные настройки, список повторного набора

и записи в списке вызовов будут удалены, сохранятся лишь контакты в телефонной книге.

1. Нажмите **МЕНЮ** в режиме ожидания, нажмите **▼**, выберите **СЛУЖБЫ**, затем нажмите **МЕНЮ**.
2. Нажмите клавишу **▼**, выберите **СБРОС**, затем нажмите **МЕНЮ**.
3. На дисплее отобразится сообщение **ПОДТВЕРДИТЬ?**, нажмите **МЕНЮ** для подтверждения.

## 7.9. Регистрация

Телефонная трубка и базовый блок предварительно зарегистрированы. Если по неизвестным причинам трубка не зарегистрирована на базовом блоке.

На базовом блоке:

1. Нажмите и удерживайте клавишу **☎** в течение 5 секунд до появления короткого звукового сигнала, затем базовый блок перейдет в режим регистрации на 90 секунд.

На базовом блоке:

1. Если телефонная трубка не зарегистрирована на базовом блоке, нажмите **МЕНЮ**, затем введите 4-значный PIN-код (PIN-код по умолчанию = 0000) для входа и нажмите **МЕНЮ**.
2. Если телефонная трубка уже зарегистрирована на базовом блоке, нажмите **МЕНЮ**, затем клавишу **▼**, выберите **СЛУЖБЫ**, затем нажмите **МЕНЮ**.
3. Нажмите клавишу **▼**, выберите **РЕГИСТР.**, затем нажмите **МЕНЮ**.
4. Введите 4-значный PIN-код (PIN-код по умолчанию = 0000) для входа и нажмите **МЕНЮ**.
5. В случае успешной регистрации прозвучит короткий звуковой сигнал. Для телефонной трубки автоматически назначается доступный номер.

## 8. ОТОБРАЖЕНИЕ АОН (зависит от сетевого обслуживания)

Данная функция доступна при наличии подписки на услугу автоматического определения номера у вашего оператора



телефонной связи.

В телефоне сохраняется до 20 принятых вызовов с информацией о дате/времени в списке вызовов. Данный список общий для базового блока и всех зарегистрированных трубок. Номер будет отображаться на ЖК-дисплее при поступлении вызова на телефон. Если номер совпадает с одной из записей в личной телефонной книге, на дисплее отобразится имя и номер соответствующего контакта.

Если в режиме ожидания было получено три пропущенных вызова, на дисплее отобразится сообщение **3 ПРОПУЩ. ВЫЗОВА**. При каждом просмотре записи в списке вызовов, отмеченной мигающим значком , количество пропущенных вызовов уменьшается на один. После просмотра всех пропущенных вызовов индикатор пропущенных вызовов больше не отображается.





Если номер звонящего отключен для отправки информации АОН, на дисплее отобразится сообщение **НЕДОСТУПЕН**.

Если номер звонящего скрыт, на дисплее отобразится сообщение **СКРЫТЫЙ**.

Если телефонный номер входящего вызова идентичен последним 7 цифрам номера в телефонной книге, имя отображается на дисплее в соответствии с записью в телефонной книге.

## 8.1. Просмотр списка вызовов





Все полученные вызовы сохраняются в списке вызовов в хронологическом порядке. При заполнении списка последний вызов заменит самый давний вызов.

1. Нажмите  (беспроводная трубка) или  (базовый блок) в режиме ожидания. Если в списке не сохранено ни одного вызова, на дисплее отобразится сообщение **СПИСОК ПУСТ**.
2. Для прокрутки списка вверх или вниз нажмите клавишу  или .
3. Выберите вызов из списка, затем нажмите **МЕНЮ**, на

дисплее отобразится сообщение **ПОКАЗАТЬ**, нажмите **МЕНЮ** для просмотра даты и времени входящего вызова.

Примечание: если количество цифр номера входящего вызова превышает 14, на дисплее отобразится значок ►, нажмите  для просмотра последних цифр.

## 8.2. Сохранение номера из списка вызовов в телефонной книге

1. Нажмите  (беспроводная трубка) или  (базовый блок) в режиме ожидания. Если в списке не сохранено ни одного вызова, на дисплее отобразится сообщение **СПИСОК ПУСТ**.
2. Нажмите  или  для выбора записи.
3. Нажмите **МЕНЮ**, затем  для выбора **СОХР. НОМЕР**, затем нажмите **МЕНЮ. СОХР. НОМЕР**, и нажмите **МЕНЮ**.
4. Введите имя, нажмите **МЕНЮ**
5. Измените номер, при необходимости, затем нажмите **МЕНЮ**. На дисплее отобразится сообщение **СОХРАНЕНО!**

## 8.3. Удаление записи в списке вызовов

1. Выберите необходимую запись в списке вызовов.
2. Нажмите **МЕНЮ**, затем  для выбора **УДАЛИТЬ**, затем нажмите **МЕНЮ. УДАЛИТЬ**, и нажмите **МЕНЮ**.
3. На дисплее отобразится сообщение **ПОДТВЕРДИТЬ?**, нажмите **МЕНЮ** для подтверждения. На дисплее отобразится сообщение **УДАЛЕНО!**

## 8.4. Удаление всех записей в списке вызовов

1. Выберите необходимую запись в списке вызовов.
2. Нажмите **МЕНЮ**, затем  для выбора **УДАЛИТЬ ВСЕ**, затем нажмите **МЕНЮ. УДАЛИТЬ ВСЕ**, и нажмите **МЕНЮ**.
3. На дисплее отобразится сообщение **ПОДТВЕРДИТЬ?**, нажмите **МЕНЮ** для подтверждения. На дисплее отобразится сообщение **УДАЛЕНО!!**

## 9. Технические характеристики

Зона действия вне помещения:	До 300 метров*
Зона действия в помещении:	До 50 метров*
Время работы от аккумуляторной батареи телефонной трубки (среднее значение)	16 часов в режиме разговора** 200 часов в режиме ожидания**
Количество трубок	До 4 шт.
Режим внутренней связи	Да
Трехсторонняя конференц-связь (1 внешний абонент + 2 внутренних абонента)	Да
Электропитание/ Базовый блок Блок питания/ зарядного устройства	Модель: RD0750300-430G-02 Вход: 100–240 В/50–60 Гц/0,2 А Выход: 7,5 В пост. тока/300 мА (базовый блок и зарядное устройство)  Используйте только блоки питания, входящие в комплект телефона. Однофазный переменный ток, за исключением установки ИТ в соответствии со стандартом EN60950.  Предупреждение. В соответствии с критериями данного стандарта напряжение сети классифицируется как опасное.
Телефонная связь	Устройство, предназначенное для подключения к аналоговой телефонной линии класса TNV3 (напряжение телекоммуникационной сети) в соответствии со стандартом EN60950.

Аккумуляторные батареи	2 NiMH аккумуляторные батареи типа AAA — 2,4 В — 550 мА Используйте только аккумуляторные батареи, входящие в комплект телефона. Использование аккумуляторных батарей другого типа увеличивает риск взрыва. Использованные аккумуляторные батареи должны быть утилизированы в соответствии с действующим законодательством по охране окружающей среды.
Температурный диапазон	5–40 °С

\* Значения могут изменяться в зависимости от условий окружающей среды.

\*\* В зависимости от первоначального заряда аккумуляторной батареи.

## 10. Выявление и устранение неисправностей

При возникновении трудностей в эксплуатации телефона следуйте приведенным ниже инструкциям.

В первую очередь при возникновении проблемы извлеките аккумуляторные батареи из всех трубок и базового блока приблизительно на 1 минуту, затем отсоедините и повторно подключите базовый блок и переустановите аккумуляторные батареи в трубках.

### Телефон не работает

- Убедитесь в том, что аккумуляторные батареи установлены правильно.
- Проверьте правильность подключения электропитания.

### Отсутствует гудок в трубке

- Проверьте подсоединение телефонного шнура к телефонной розетке.
- Проверьте включение электропитания.
- Используйте только телефонный шнур, входящий в комплект телефона.
- Шнур телефонной линии может быть неисправен. Подсоедините новый шнур телефонной линии.
- Переместите беспроводную трубку ближе к базовому

блоку Combo. Возможно, она находится вне диапазона связи.

- Отключите телефон и подключите другой. Если гудок отсутствует и на этом телефоне, это означает неисправность проводного соединения или местной телефонной связи. Обратитесь к местному оператору телефонной связи.

### **Невозможно совершать или принимать звонки**

- Проверьте правильность подключения электропитания.
- Возможно, необходима зарядка аккумуляторной батареи.
- Было ли отключение электричества? Если да, установите трубку на базовый блок на 10 секунд и повторите действие. Если проблема осталась, отключите аккумуляторную батарею и электропитание на 10 минут, после чего повторите действие.
- Если вы подключены к АТС, проверьте необходимость ввода кода доступа.

### **Телефон не звонит**

- Возможно, на трубке, базовом блоке или обоих устройствах выключена громкость звонка.
- Проверьте правильность подключения электропитания.
- Убедитесь в наличии регистрации беспроводной трубки на базовом блоке.

### **Отсутствует отображение на дисплее беспроводной трубки**

- Возможно, разрядилась аккумуляторная батарея или она неправильно установлена.
- Зарядите или замените аккумуляторную батарею

### **Отсутствует отображение на дисплее базового блока**

- Проверьте правильность подключения электропитания.

### **Отображение ПОИСК... на дисплее трубки**

- Убедитесь в том, что регистрация беспроводной трубки на базовом блоке проведена согласно инструкции.
- Проверьте правильность подключения электропитания.
- Проверьте нахождение беспроводной трубки в диапазоне действия базового блока.
- Низкий уровень заряда аккумуляторной батареи трубки? Поместите беспроводную трубку в зарядное устройство.



### При нажатии клавиши слышен сигнал «занято»

- Убедитесь в том, что беспроводная трубка находится в диапазоне действия базового блока.
- Возможно, линия занята другой беспроводной трубкой, зарегистрированной на базовом блоке.

### Не мигает значок аккумуляторной батареи во время зарядки.

- Отрегулируйте положение трубки в зарядном устройстве.
- Почистите контакты зарядного устройства тканью, пропитанной спиртом.
- Проверьте надлежащее подключение и включение электропитания.
- Аккумуляторная батарея заряжена. Когда аккумуляторные батареи телефонной трубки полностью заряжены, на дисплее появится значок .

### Жужжащий шум в телефоне или на другом электроприборе, расположенном поблизости

- В некоторых случаях **Alcatel M350 Combo RU** может вызывать помехи, если вблизи находятся другие электроприборы. Рекомендуется размещать **Alcatel M350 Combo RU** на расстоянии более одного метра от электрического оборудования или крупных металлических предметов во избежание риска возникновения помех.
- Если у вас подключена интернет-услуга ADSL, убедитесь в том, что установлены правильные фильтры от помех. Вы можете также обратиться в магазин, в котором приобрели телефон, для получения интересующей информации и послепродажной поддержки.

## 11. Безопасность

В случае опасности поражения электрическим током, блок питания действует как устройство для отключения питания с напряжением 230 В. Следовательно, в качестве меры предосторожности, его необходимо установить вблизи прибора и в пределах доступности. Отключение устройства от основного источника питания происходит путем отключения блока питания от розетки 230 В переменного тока/50 Гц. Если блок питания выходит из строя, необходимо заменить его на идентичную модель.

Если телефон не подключен к электросети, а также в случае отключения электропитания, телефон с беспроводными трубками

работать не будет.

В случае чрезвычайной ситуации вы не сможете совершать или принимать звонки.

Поэтому рекомендуется также использовать резервный стационарный телефон, не требующий питания.

***! Не используйте телефон для сообщения об утечке газа, находясь вблизи источника утечки.***

Не рекомендуется использование данного устройства во время грозы. Не пытайтесь вскрыть аккумуляторные батареи, так как они содержат опасные химические вещества. В случае утечки, не допускайте попадания на кожу, в глаза, в дыхательные пути или в рот. В случае попадания на тело, промойте пораженный участок под проточной водой в течение 20 минут и незамедлительно обратитесь за медицинской помощью. Для очистки устройства используйте впитывающую бумагу или сухую ткань. Для замены аккумуляторных батарей обратитесь в торговую точку, где был куплен телефон.

## 12. Окружающая среда



Этот символ означает, что отработавший электронный прибор следует утилизировать отдельно и не смешивать с бытовыми отходами. Европейский Союз внедрил специальную систему сбора и переработки, за которую отвечают производители.



Помогите нам защитить окружающую среду, в которой мы живем!



## 13. Соответствие

Настоящим компания ATLINKS EUROPE заявляет, что радиооборудование цифровой беспроводной трубки (DECT) соответствует Директиве 2014/53/EU. С полным текстом Декларации о соответствии ЕС вы можете ознакомиться на веб-сайте: [www.alcatel-home.com](http://www.alcatel-home.com)

Максимальная выходная мощность (NTP): 24 дБм

Диапазон частот: 1880–1900 МГц

www.alcatel-home.com

ATLINKS Europe  
147 авеню Поль Думер  
92500 РЮЭЙ-МАЛЬМЕЗОН  
Франция

© ATLINKS 2019, воспроизведение запрещено.

Производитель оставляет за собой право изменять  
характеристики  
своих продуктов с целью технического усовершенствования  
или соответствия новым правилам.

Alcatel является товарным знаком компании Nokia и  
используется по лицензии компанией ATLINKS

Alcatel M350 Combo RU

Декларация о соответствии № Д-ТАБТ-1527 от 03.07.2019 г.,  
действительна до 10.06.2029 г., декларация о соответствии  
ЕАЭС № RU Д-НК.КА01.В.07539/19 от 01.07.2019 г.,  
действительна до 30.06.2024 г. Орган по сертификации  
оборудования Общество с ограниченной ответственностью  
«Центр Экспертиз «Атрибут», аттестат аккредитации № RA.  
RU.10КА01

Срок службы 5 лет. Сделано в Китае

Alcatel M350 Combo RU  
A/W №: 10002177 Ред. 0 (РУС)  
Напечатано в Китае



# Alcatel

## Alcatel M350 Combo RU



**ПОСІБНИК КОРИСТУВАЧА**

# Зміст

<b>1. ВАЖЛИВІ ІНСТРУКЦІЇ З ТЕХНІКИ БЕЗПЕКИ</b>	<b>P.4</b>
1.1. Комплектація	P.5
1.2. Розташування	P.6
<b>2. ПІДГОТОВКА ТЕЛЕФОНА ДО ЕКСПЛУАТАЦІЇ</b>	<b>P.7</b>
2.1. Встановлення та зарядка акумуляторних батарей бездротової слухавки	P.7
2.2. Підключення базового блоку	P.8
2.3. Підключення зарядного пристрою	P.9
<b>3. ПЕРЕД ПОЧАТКОМ ВИКОРИСТАННЯ ТЕЛЕФОНА</b>	<b>P.10</b>
3.1. Загальна інформація про телефон	P.10
3.2. Загальна інформація про базовий блок	P.13
3.3. Значки РК-дисплея бездротової слухавки	P.15
3.4. Значки РК-дисплея комбо-бази	P.17
<b>4. КОРИСТУВАННЯ ТЕЛЕФОНОМ</b>	<b>P.18</b>
4.1. Привітання	P.18
4.2. Встановлення дати і часу	P.18
4.3. Зміна мови	P.18
4.4. Здійснення виклику	P.19
4.4.1. Попередній набір	P.19
4.4.2. Прямий набір	P.19
4.5. Прийом виклику	P.19
4.5.1. Прийом виклику	P.19
4.6. Завершення виклику	P.19
4.7. Регулювання гучності слухавки та динаміка гучного зв'язку	P.20
4.8. Вимкнення мікрофона під час виклику	P.20
4.9. Функція повторного набору	P.20
4.9.1. Перегляд переліку повторного набору та набір номерів	P.21
4.9.2. Збереження контактів у телефонній	P.21
4.9.3. Видалення номера повторного набору	P.21
4.9.4. Видалення всіх номерів повторного набору	P.22
4.10. Пошук слухавки	P.22
4.11. Внутрішній зв'язок	P.22
4.11.1. З комбо-бази	P.22
4.11.2. З бездротової слухавки	P.22
4.12. Тресторонній конференц-зв'язок	P.23
4.12.1. З комбо-бази	P.23
4.12.2. З бездротової слухавки	P.23
4.13. Переведення виклику	P.23
<b>5. ТЕЛЕФОННА КНИГА</b>	<b>P.24</b>

5.1. Додавання нового запису до телефонної книги	P.24
5.2. Перегляд запису в телефонній книзі	P.24
5.3. Пошук запису в телефонній книзі	P.25
5.4. Редагування запису в телефонній книзі	P.25
5.5. Видалення запису в телефонній книзі	P.25
5.6. Видалення всіх записів у телефонній книзі	P.26
5.7. Редагування пам'яті клавіш 1 та 2	P.26
6. Налаштування телефону	P.26
6.1. Встановлення гучності дзвінка	P.26
6.2. Встановлення мелодії дзвінка (на бездротовій слухавці)	P.27
6.3. Встановлення сигналу оповіщення	P.27
6.4. Сигнал клавіш	P.27
6.5. Зміна назви слухавки	P.28
6.6. Режим ECO+	P.28
7. Послуги	P.28
7.1. Типи переліків викликів	P.28
7.2. Конференц-зв'язок	P.29
7.3. Автоматичне визначення номера	P.29
7.3.1. Вибір формату АВН за російським стандартом	P.30
7.4. Зміна тривалості повторного набору	P.30
7.5. Режим набору	P.30
7.6. Автоматична функція повідомлення дати й часу	P.31
7.7. Скасування реєстрації слухавки	P.31
7.8. Відновлення початкових параметрів телефону	P.31
7.9. Реєстрація	P.32
8. ВІДОБРАЖЕННЯ АВН (залежно від мережевого обслуговування)	P.32
8.1. Перегляд переліку викликів	P.33
8.2. Збереження номера з Переліку викликів у Телефонній книзі	P.34
8.3. Видалення запису з телефонної книги	P.34
8.4. Видалення всіх записів з телефонної книги	P.34
9. Технічні характеристики	P.35
10. Усунення несправностей	P.36
11. ПРАВИЛА ТЕХНІКИ БЕЗПЕКИ	P.38
12. ЗАХИСТ НАВКОЛИШНЬОГО СЕРЕДОВИЩА	P.39
13. Відповідність	P.39

# **1. ВАЖЛИВІ ІНСТРУКЦІЇ З ТЕХНІКИ БЕЗПЕКИ**

При використанні телефонного обладнання дотримуйтесь основних запобіжних заходів,

щоб уникнути ризику загоряння, ураження електричним струмом та отримання травми,

забезпечивши виконання наступних дій:

1) Уважно прочитайте всі інструкції.

2) Дотримуйтесь усіх попереджень та інструкцій, що вказані на пристрої.

3) Перед чищенням від'єднуйте пристрій від мережі електроживлення. Не використовуйте рідкі або аерозольні засоби для чищення. Для чищення використовуйте вологу тканину.

4) Не використовуйте даний пристрій поблизу води (наприклад, біля ванни, кухонної раковини, плавального басейну).

5) Бережіть телефон від прямого сонячного світла або екстремально низької температури повітря. Не встановлюйте телефон біля джерел високої температури, наприклад, нагрівачів, кухонних плит та ін.

6) Не допускайте перевантаження стінних розеток та подовжувачів, щоб уникнути ризику займання або ураження електричним струмом.

7) НІКОЛИ не використовуйте телефон поза приміщенням під час грози — відключайте базу від телефонної лінії та мережі електроживлення, якщо у вашому районі проходить гроза.

8) Не використовуйте телефон для повідомлення про витік газу, якщо ви знаходитися поблизу джерела витоку.

9) Використовуйте тільки NiMH (нікель-метал-гидридні) акумуляторні батареї, що входять до комплектації телефону! Час роботи слухавок застосовний виключно для акумуляторних батарей стандартної ємності.

10) Використання інших типів акумуляторних батарей або неперезаряджуваних батарей / одноразових елементів живлення може становити небезпеку. Такі елементи живлення можуть стати джерелом перешкод і / або пошкодити пристрій. Виробник не несе відповідальності за пошкодження, що виникли у разі недотримання цього пункту.

11) Не використовуйте зарядні пристрої сторонніх виробників. Такі пристрої можуть спричинити пошкодження акумуляторних батарей.

12) Дотримуйтеся правил техніки безпеки при утилізації використаних акумуляторних батарей. Не занурюйте їх у воду, не спалюйте та не залишайте у місцях, де існує ризик порушення цілісності корпусу.

## **1.1. Комплектація**

До комплектації входять наступні елементи:

- Бездротова слухавка
- Зарядний пристрій бездротової слухавки
- Блок комбо-бази
- Блок бездротової слухавки
- Спіральний телекомунікаційний кабель
- Адаптери змінного струму (1 для комбо-бази та один для зарядного пристрою бездротової слухавки)
- Кабель телефонної лінії
- 2 NiMH перезаряджувані акумуляторні батареї типу AAA
- 1 посібник користувача

## **1.2. Розташування**

Щоб забезпечити максимальне покриття та зменшити ризик виникнення перешкод, слід виконувати ці інструкції при встановленні базового блоку,

- встановіть базовий блок у зручному місці, у центрі приміщення на оптимальній висоті, без перешкод простору між слухавкою та базовим блоком у приміщенні.
- Не встановлюйте базовий блок поблизу електронних приладів, наприклад телевізорів, мікрохвильових печей, радіо, комп'ютерів, бездротових пристроїв або інших бездротових телефонів.
- уникайте розташування у діапазоні дії радіочастотних передавачів, наприклад зовнішніх антен стільникових станцій мобільних телефонів.
- не підключайте базовий блок до одного ланцюга електроживлення з іншими основними побутовими електроприладами

з огляду на можливе виникнення перешкод. Спробуйте підключити прилад або базовий блок до іншої розетки.

Якщо на місці розташування базового блоку спостерігається слабкий прийом сигналу, змініть розташування для кращої якості прийому.

Залежно від навколишніх умов, а також просторових й структурних факторів, зона дії може бути обмежена. Зона дії в приміщенні, як правило, охоплює меншу площу, ніж поза приміщенням.

## 2. ПІДГОТОВКА ТЕЛЕФОНА ДО ЕКСПЛУАТАЦІЇ

### 2.1. Встановлення та зарядка акумуляторних батарей бездротової слухавки

1) Відкрийте кришку відсіку для акумуляторних батарей, зсунувши її вниз.

2) Вставте у відсік акумуляторні батареї, що поставляються в комплекті з пристроєм, як показано на малюнку. Строго дотримуйтеся полярності.

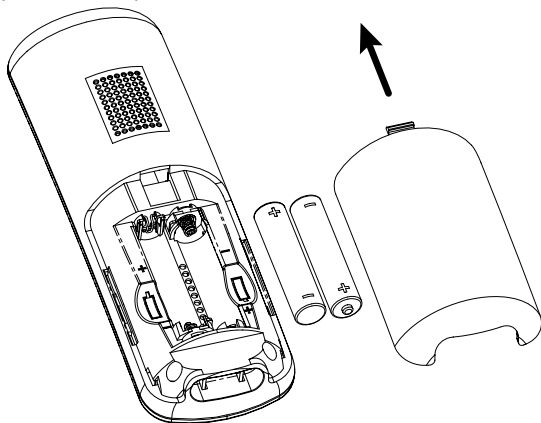

3) Закрийте кришку відсіку для акумуляторних батарей.

4) Перед початком експлуатації телефону встановіть слухавку на базу та виконайте зарядку протягом 15 годин.

#### Примітки.

1) Використовуйте тільки NiMH (нікель-метал-гидридні) акумуляторні батареї, що входять до комплектації телефону!

2) Якщо телефон не планується використовувати протягом тривалого періоду, вимкніть його та витягніть акумуляторну батарею, щоб уникнути можливого витоку.

## 2.2. Підключення базового блоку

- 1) Підключіть один кінець шнура телефонної лінії до гнізда у нижній частині базового блоку.
- 2) Вставте малий штекер адаптера в роз'єм живлення в нижній частині базового блоку.
- 3) Вставте великий штекер адаптера у стінну розетку.
- 4) Вставте інший кінець шнура телефонної лінії у гніздо або мікрофільтр.
- 5) Використовуйте тільки кабелі, що передбачені у комплекті.

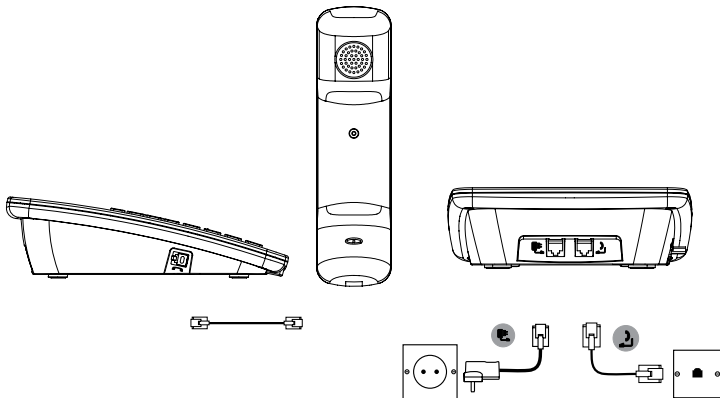



## 2.3. Підключення зарядного пристрою

Вставте адаптер у розетку електромережі.

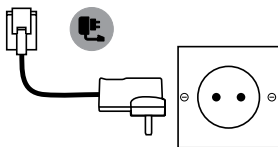
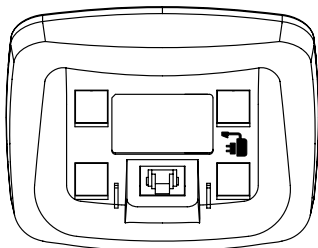

### широкосмугова лінія

У разі підключення телефона до лінії із широкосмуговим з'єднанням необхідно вставити мікрофільтр між телефоном та телефонною лінією, в іншому випадку, можуть виникнути перешкоди у телефоні або широкосмугової мережі, що можуть спричинити проблеми.

У поєднанні із широкосмуговою мережею кожен телефон має бути обладнаний мікрофільтром, окрім телефона, що знаходиться у телефонній точці, до якої підключений модем. Якщо необхідна більша кількість мікрофільтрів для широкосмугової мережі, зверніться до постачальника послуг широкосмугового доступу.

# 3. ПЕРЕД ПОЧАТКОМ ВИКОРИСТАННЯ ТЕЛЕФОНА

## 3.1. Загальна інформація про телефон

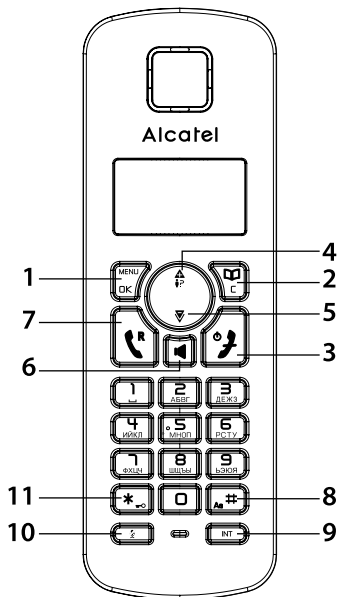

Натисніть клавішу для вибору пункту меню.

У меню: Натисніть для вибору пункту меню або збереження запису або налаштування.



В режимі очікування: Натисніть для входу в телефонну книгу.  
В режимі редагування/передварительного набору: Натисніть для видалення символу/цифри.  
Вернуться в предыдущее меню.



3. Натисніть для завершення виклику.

Натисніть та утримуйте протягом 3 секунд для увімкнення / вимкнення слухавки.

Натисніть для повернення до режиму очікування з переліку викликів, переліку повторного набору та телефонної книги.



4. 

Під час виклику: натисніть клавішу для збільшення гучності слухавки / динаміка гучного зв'язку.

У режимі меню: Натисніть для прокрутки пунктів меню вгору.

У режимі очікування: Натисніть для входу до переліку викликів.



5. Під час виклику: натисніть клавішу для зменшення гучності слухавки / динаміка гучного зв'язку.

У режимі меню: Натисніть для прокрутки пунктів меню вниз.

У режимі очікування: Натисніть для входу до переліку повторного набору.



6. Під час виклику: Натисніть для активації / деактивації гучного зв'язку.

У режимі очікування / попереднього набору / переліку повторного набору / переліку викликів / записі в телефонній книзі: Натисніть для виклику за допомогою гучного зв'язку.

Під час дзвінка: Натисніть, щоб прийняти виклик за допомогою гучного зв'язку.



7.

У режимі очікування / попереднього набору: Натисніть для здійснення виклику.

Під час дзвінка: Натисніть, щоб прийняти вхідний виклик.

Під час виклику: Натисніть, щоб відповісти на вхідний виклик після отримання сповіщення про виклик\*.



8.

У режимі очікування / попереднього набору / редагування: Натисніть для введення #.

Під час набору або збереження номера, щоб вставити паузу (P), виконайте тривале натискання клавіші.

Під час редагування текстового запису: Натисніть для зміни регістру.



9.

Внутрішній виклик на комбо-базу.



10.

Під час виклику: Натисніть для вимкнення/увімкнення мікрофона.



11.

У режимі очікування / попереднього набору / редагування / під час виклику: Натисніть для введення \*.

Натисніть і утримуйте для блокування і розблокування клавіатури.

Під час виклику натисніть для перемикання з імпульсного режиму набору номера на тоновий.

## 3.2. Загальна інформація про базовий блок

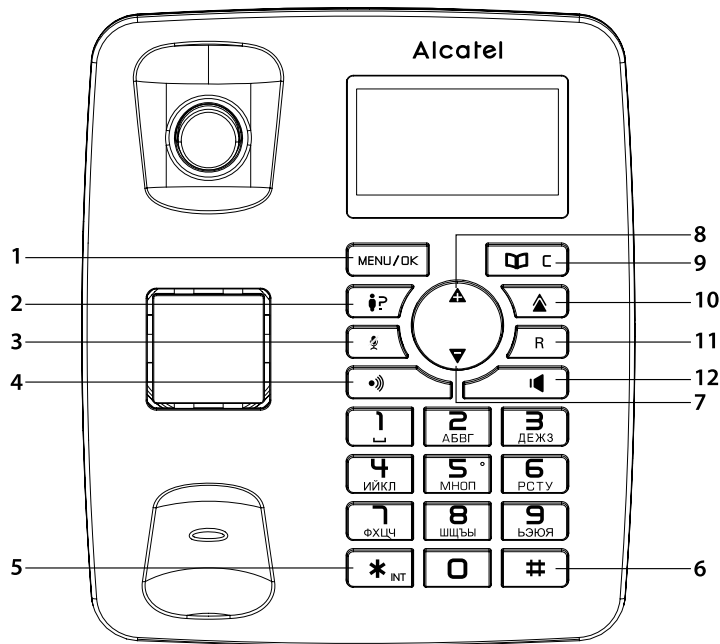

1. MENU/OK

Натисніть для вибору пункту меню.

У меню: Натисніть для вибору пункту меню або збереження запису або налаштування.

2. i?

У режимі очікування: Натисніть для входу до переліку викликів.

3. 

Під час виклику: Натисніть для вимкнення/увімкнення мікрофона



Натисніть для виклику слухавки. Тривалість дзвінка — приблизно 30 секунд.



У режимі очікування / попереднього набору / редагування / під час виклику: Натисніть для введення \*.

У режимі очікування / під час виклику: Тривале натискання для внутрішнього виклику на слухавку.



У режимі очікування / попереднього набору / редагування: Натисніть для введення #.

Під час набору або збереження номера, щоб вставити паузу (P), виконайте тривале натискання клавіші.



Під час виклику: натисніть клавішу для зменшення гучності слухавки / динаміка гучного зв'язку.

У режимі меню: Натисніть для прокрутки пунктів меню вниз.

У режимі редагування: Натисніть для прокрутки переліку символів та цифр.



під час виклику: натисніть клавішу для збільшення гучності слухавки / динаміка гучного зв'язку.

У режимі меню: Натисніть для прокрутки пунктів меню вгору.

У режимі редагування: Натисніть для прокрутки переліку символів та цифр.



У режимі очікування: Натисніть для входу до телефонної книги.

У режимі редагування / попереднього набору: Натисніть для видалення символу / цифри.

Поверніться до попереднього розділу меню.



У режимі очікування: Натисніть для входу до переліку повторного набору.









Під час виклику: Натисніть, щоб відповісти на вхідний виклик після отримання сповіщення про виклик\*.



Під час виклику: Натисніть для увімкнення / вимкнення гучного зв'язку. У режимі очікування / попереднього набору / переліку повторного набору / переліку викликів / записі в телефонній книзі: Натисніть для виклику за допомогою гучного зв'язку. Під час дзвінка: Натисніть, щоб прийняти виклик за допомогою гучного зв'язку

### 3.3. Значки РК-дисплея бездротової слухавки

Значки дисплея	Опис
	Вказує на низький заряд акумуляторної батареї.
	Акумуляторні батареї повністю заряджені.
	2/3 заряду акумуляторних батарей.
	1/3 заряду акумуляторних батарей.
	Відображає з'єднання або утримання вхідних викликів. Значок блимає під час отримання вхідного виклику.
	Відображає потужність сигналу.
	Відображається при активації режиму Eco plus.

	Відображається при наявності пропущених викликів.
	Відображається при наявності виклику у переліку вхідних викликів.
	Відображається при наявності виклику у переліку повторного набору.
	Відображається при вимкненні дзвінка телефона.
	Відображається при активації гучного зв'язку.
	Відображає наявність отриманих голосових повідомлень (VMWI). Значок зникає, коли всі голосові повідомлення прослухані. (залежно від мережевого обслуговування)
	Відображає можливості прокрутки меню або переліку.
	Вказує на наявність більшого об'єму інформації для перегляду на дисплеї.

Примітка. При низькому рівні заряду індикатор заряду акумуляторної батареї , відображає процес зарядки, як наведено нижче.



Коли акумуляторна батарея повністю заряджена, індикатор зарядки акумуляторної батареї стає заповненим, тобто незалежно від наявності слухавки у базовому блоці.



### 3.4. Значки РК-дисплея комбо-бази

Значки дисплея	Опис
	Відображає з'єднання або утримання вхідних викликів. Значок блимає під час отримання вхідного виклику.
	Відображається при активації режиму Eco plus.
	Відображається при наявності пропущених викликів.
	Відображається при наявності виклику у переліку вхідних викликів.
	Відображається при наявності виклику у переліку повторного набору.
	Відображається при вимкненні дзвінка телефона.
	Відображається при активації гучного зв'язку.
	Відображає наявність отриманих голосових повідомлень (VMWI). Значок зникає, коли всі голосові повідомлення прослухані. (залежно від мережевого обслуговування)
	Відображає можливості прокрутки меню або переліку.
	Вказує на наявність більшого об'єму інформації для перегляду на дисплеї.

\*Надається за підпискою та доступністю послуги в оператора стаціонарних телефонних ліній.

## 4. КОРИСТУВАННЯ ТЕЛЕФОНОМ

### 4.1. Привітання

1. Після підключення живлення слухавки та базового блоку на дисплеї слухавки відобразиться дата.
2. Введіть дату у форматі **ДД/ММ/ГГГГ**, далі натисніть клавішу **МЕНЮ**.
3. Введіть час у форматі **ЧЧ:ММ**, далі натисніть клавішу **МЕНЮ**.
4. На дисплеї у режимі очікування відобразиться встановлена дата і час; телефон готовий до використання.

### 4.2. Встановлення дати і часу

1. У режимі очікування натисніть **МЕНЮ** на слухавці або на комбо-базі.
2. Натисніть **▼** для вибору **НАСТР. ТЕЛЕФ.**, далі натисніть **МЕНЮ** на бездротовій слухавці або на комбо-базі.
3. Натисніть клавішу **▼** для вибору **ДАТА И ВРЕМЯ**, далі натисніть **МЕНЮ** на бездротовій слухавці або на комбо-базі.
4. Введіть дату (наприклад, 01.12.2019 (дд.мм.рррр)), далі натисніть **МЕНЮ**.
5. Введіть години та хвилини (24-годинний формат), далі натисніть **МЕНЮ**.



### 4.3. Зміна мови

1. У режимі очікування натисніть **МЕНЮ** для входу у головне меню
2. Натисніть **▼** для вибору **НАСТР. ТЕЛЕФ.**, далі натисніть **МЕНЮ** на бездротовій слухавці та на комбо-базі.
3. Натисніть **▼** для вибору **ЯЗЫК**, далі натисніть **МЕНЮ** на бездротовій слухавці та на комбо-базі. Натисніть **▲** або **▼** для вибору необхідної мови, підтвердить натисканням клавіші **МЕНЮ**.

## 4.4. Здійснення виклику



### 4.4.1. Попередній набір

З бездротової слухавки:

Введіть номер телефона та натисніть  або  для набору.

Натисніть  щоб стерти запис.

З комбо-бази:

Введіть номер телефона та натисніть  или снимите або зніміть дротову слухавку для набору номера. Натисніть клавішу , щоб стерти запис.

### 4.4.2. Прямий набір

Зі слухавки:

Натисніть клавішу  або  для з'єднання з лінією та введення номера.

З комбо-бази:

Натисніть клавішу  або зніміть дротову слухавку для з'єднання з лінією та введення номера.

## 4.5. Прийом виклику

### 4.5.1. Прийом виклику

З бездротової слухавки:

Якщо слухавка не встановлена на зарядному пристрої базового блоку.

Коли дзвонить телефон, натисніть  або , щоб прийняти виклик.

З комбо-бази:

Натисніть  або зніміть дротову слухавку, щоб прийняти виклик.

## 4.6. Завершення виклику

Під час телефонного з'єднання,

З бездротової слухавки:

Для завершення виклику натисніть  АБО встановіть слухавку на зарядний пристрій базового блоку.

З комбо-бази:

Натисніть  або покладіть дротову слухавку для завершення виклику.

## 4.7. Регулювання гучності слухавки та динаміка гучного зв'язку

Для слухавки та гучного зв'язку передбачено 5 рівнів гучності.

Під час виклику:

З бездротової слухавки:

Натисніть  або  для вибору рівня гучності. 1–5.

Відображаються поточні налаштування. Після завершення виклику зберігаються останні вибрані налаштування.

З комбо-бази:

Натисніть  або  для вибору рівня гучності. 1–5.

Примітка: Перемикання зі слухавки на гучний зв'язок та назад під час виклику на базовому блоці Для перемикання на слухавку під час виклику за допомогою гучного зв'язку на базовому блоці необхідно зняти слухавку. Якщо знову необхідна активація гучного зв'язку, натисніть  та покладіть слухавку на базовий блок.

## 4.8. Вимкнення мікрофона під час виклику

Дозволяє під час виклику розмовляти з людьми у приміщенні так, щоб абонент на лінії вас не чув.

Під час виклику:

Натисніть клавішу  на бездротовій слухавці або на базовому блоці для вимкнення мікрофона. Абонент на лінії вас не чує.





Натисніть клавішу  на бездротовій слухавці або на базовому блоці для увімкнення мікрофона.

## 4.9. Функція повторного набору





Кожна бездротова слухавка зберігає останні 10 набраних номерів (до 24 цифр) у переліку повторного набору. Записи у переліку повторного набору спільні для бездротової слухавки та базового блоку.

### 4.9.1. Перегляд переліку повторного набору та набір номерів

З бездротової слухавки:

1. Натисніть  у режимі очікування.
2. Натисніть  або  багаторазово для перегляду переліку.
3. Після відображення бажаного запису натисніть  або  для набору.



З комбо-бази:

1. Натисніть  у режимі очікування.
2. Натисніть  або  багаторазово для перегляду переліку.
3. Після відображення бажаного запису зніміть дротову слухавку або натисніть  для набору номера.

### 4.9.2. Збереження контактів у телефонній книзі

1. Відповідно до попереднього розділу оберіть номер повторного набору, натисніть **МЕНЮ**, на дисплеї відобразиться **СОХР. НОМЕР**.
2. Введіть ім'я, далі натисніть **МЕНЮ**.
3. Змініть номер, за необхідністю, натисніть **МЕНЮ**, після чого на дисплеї відобразиться **СОХРАНЕНО!**



Примітки.

1. Для видалення останнього символу або цифри під час редагування запису натисніть клавішу  на бездротовій слухавці або  на базовому блоці.
2. Під час редагування імені контакту, виберіть тип шрифту **ABC**, або **Abc**, або **abc** за допомогою тривалого натискання клавіші .

### 4.9.3. Видалення номера повторного набору

1. Оберіть номер повторного набору згідно з розділом 4.9.1.
2. Натисніть **МЕНЮ** на бездротовій слухавці або на комбо-базі.
3. На дисплеї відобразиться **УДАЛИТЬ**, для підтвердження натисніть **МЕНЮ**.



#### 4.9.4. Видалення всіх номерів повторного набору

1. Натисніть  (бездротова слухавка) або  (комбо-база) у режимі очікування.
2. Натисніть клавішу **МЕНЮ**, натисніть , виберіть **УДАЛИТЬ ВСЕ**, далі натисніть **МЕНЮ**.
3. На дисплеї відобразиться повідомлення **ПОДТВЕРДИТЬ?**
4. Натисніть клавішу **МЕНЮ**, після чого на дисплеї відобразиться **УДАЛЕНО**.

#### 4.10. Пошук слухавки

Ви можете визначити місцезнаходження слухавки за допомогою натискання  на базовому блоці.

На всі зареєстровані бездротові слухавки надійде сигнал виклику, та на РК-дисплеях бездротових слухавок відобразиться індикатор **ВЫЗОВ**.

Сигнал виклику можна перервати натисканням будь-якої клавіші, за винятком , або на будь-який бездротовій слухавці або повторним натисканням клавіші  на базовому блоці.

**Примітка.** Якщо під час сигналу визначення місцезнаходження слухавки надійде вхідний виклик, лунатиме мелодія дзвінка вхідного виклику.

#### 4.11. Внутрішній зв'язок

##### 4.11.1. З комбо-бази

У режимі очікування або під час виклику:

1. Натисніть та утримуйте клавішу  на базовому блоці.
2. Якщо на базовому блоці зареєстрована тільки 1 слухавка, вона задзвонить.

*Якщо на базовому блоці зареєстровано більше 1 слухавки, натисніть  для вибору потрібної слухавки, далі натисніть **МЕНЮ**.*

3. Натисніть  на бездротовій слухавці для прийому внутрішнього виклику з базового блоку.

##### 4.11.2. З бездротової слухавки

У режимі очікування або під час виклику:





1. Натисніть **INT** на бездротовій слухавці.

2. Зніміть дротову слухавку або натисніть  на комбо-базі, щоб прийняти виклик у режимі внутрішнього зв'язку.

## 4.12. Тристоронній конференц-зв'язок



### 4.12.1. З комбо-баз

Під час виклику:

1. Натисніть та утримуйте клавішу  на базовому блоці.
2. Якщо на базовому блоці зареєстрована тільки 1 слухавка, вона задзвонить.  
*Якщо на базовому блоці зареєстровано більше 1 слухавки, натисніть  для вибору потрібної слухавки, далі натисніть **МЕНЮ**.*
3. Натисніть  на бездротовій слухавці для прийому внутрішнього виклику з базового блоку.
4. Натисніть **МЕНЮ** на базовому блоці для створення тристороннього конференц-зв'язку.
5. Покладіть дротову слухавку та натисніть  на бездротовій слухавці АБО встановіть бездротову слухавку на зарядний пристрій базового блоку для завершення виклику.

### 4.12.2. З бездротової слухавки

Під час виклику:

1. Натисніть **INT** на бездротовій слухавці.
2. Зніміть дротову слухавку або натисніть  на комбо-базі, щоб прийняти виклик у режимі внутрішнього зв'язку.
3. Натисніть **МЕНЮ** на бездротовій слухавці для створення тристороннього конференц-зв'язку.
4. Покладіть дротову слухавку та натисніть  на бездротовій слухавці АБО встановіть бездротову слухавку на зарядний пристрій базового блоку.



## 4.13. Переведення виклику

Переведення виклику з комбо-баз:

Під час виклику:



1. Натисніть та утримуйте клавішу  на базовому блоці.
2. Якщо на базовому блоці зареєстрована тільки 1 слухавка, вона задзвонить.

Якщо на базовому блоці зареєстровано більше 1 слухавки, натисніть  для вибору потрібної слухавки, далі натисніть **МЕНЮ**.

3. Натисніть  на бездротовій слухавці для прийому внутрішнього виклику з базового блоку.
4. Покладіть дротову слухавку на комбо-базу (режим слухавки) або Натисніть  (режим гучного зв'язку) для переведення виклику.

Переведення виклику з бездротової слухавки:

Під час виклику:



1. Натисніть **INT** на бездротовій слухавці.
2. Зніміть дротову слухавку або натисніть  на комбо-базі, щоб прийняти виклик у режимі внутрішнього зв'язку.
3. Натисніть  на бездротовій слухавці АБО встановіть бездротову слухавку на зарядний пристрій базового блоку для переведення виклику.

## 5. ТЕЛЕФОННА КНИГА

У телефонній книзі може бути збережено до 50 записів, що є доступними для всіх пристроїв.

### 5.1. Додавання нового запису до телефонної книги





1. Натисніть **МЕНЮ** у режимі очікування для відображення **ТЕЛЕФ. КНИГА** на дисплеї, далі натисніть **МЕНЮ** на бездротовій слухавці або на комбо-базі.
2. Натисніть , виберіть **ДОБ. НОВЫЙ**, далі натисніть **МЕНЮ**.
3. Введіть ім'я контакту, затем натисніть **МЕНЮ**.
4. Введіть номер, далі натисніть **МЕНЮ**, після чого на дисплеї відобразиться **СОХРАНЕНО!**

Примітка. Для видалення останнього символу або цифри під час редагування запису натисніть клавішу  на бездротовій слухавці або  на базовому блоці.



## 5.2. Перегляд запису в телефонній книзі



Записи розташовані в алфавітному порядку.



1. За допомогою натискання клавіші  на бездротовій слухавці або  на базовому блоці у режимі очікування відобразиться перший запис у телефонній книзі.
2. Натисніть  або  для перегляду записів.

## 5.3. Пошук запису в телефонній книзі



1. Виконайте кроки, що наведені вище у розділі «Перегляд запису в телефонній книзі», для входу до телефонної книги.
2. Введіть перший символ імені контакту для пошуку.

## 5.4. Редагування запису в телефонній книзі

1. Натисніть **МЕНЮ** у режимі очікування для відображення **ТЕЛЕФ. КНИГА** на дисплеї, далі натисніть **МЕНЮ** на бездротовій слухавці або на комбо-базі.
2. Натисніть клавішу  для вибору функції **РЕДАКТИР.**, далі натисніть **МЕНЮ**.
3. Натисніть клавішу  або , оберіть ім'я у телефонній книзі, далі натисніть **МЕНЮ**.
4. Змініть ім'я, далі натисніть **МЕНЮ**.
5. Змініть номер, натисніть **МЕНЮ**, після чого на дисплеї відобразиться **СОХРАНЕНО!**

**Примітка.** Для видалення останнього символу або цифри під час редагування запису натисніть клавішу  на бездротовій слухавці або  на базовому блоці.

## 5.5. Видалення запису в телефонній книзі

1. Натисніть **МЕНЮ** у режимі очікування для відображення **ТЕЛЕФ. КНИГА** на дисплеї, далі натисніть **МЕНЮ** на бездротовій слухавці або на комбо-базі.
2. Натисніть клавішу  для вибору функції **УДАЛИТЬ**, далі натисніть **МЕНЮ**.
3. Натисніть клавішу  або , оберіть ім'я у телефонній книзі, далі натисніть **МЕНЮ**, після чого на дисплеї відобразиться **ПОДТВЕРДИТЬ?**
4. Натисніть клавішу **МЕНЮ**, після чого на дисплеї відобразиться **УДАЛЕНО**.

## 5.6. Видалення всіх записів у телефонній книзі

1. Натисніть **МЕНЮ** у режимі очікування для відображення **ТЕЛЕФ. КНИГА** на дисплеї, далі натисніть **МЕНЮ** на бездротовій слухавці або на комбо-базі.
2. Натисніть **▼**, виберіть **УДАЛИТЬ ВСЕ**, далі натисніть **МЕНЮ**.
3. На дисплеї відобразиться повідомлення **ПОДТВЕРДИТЬ?**
4. Натисніть клавішу **МЕНЮ**, після чого на дисплеї відобразиться **УДАЛЕНО**.

## 5.7. Редагування пам'яті клавіш 1 та 2

1. Натисніть **МЕНЮ** у режимі очікування для відображення **ТЕЛЕФ. КНИГА** на дисплеї, далі натисніть **МЕНЮ** на бездротовій слухавці або на комбо-базі.
2. Натисніть клавішу **▼** для вибору функції **РЕДАКТИР.**, далі натисніть **МЕНЮ**.
3. Натисніть клавішу **▲** або **▼** для вибору **1\_VOICEMAIL** або **2\_INFO SVC**, далі натисніть **МЕНЮ**.
4. Введіть номер, далі натисніть **МЕНЮ**, після чого на дисплеї відобразиться **СОХРАНЕНО!**
5. За допомогою тривалого натискання клавіші 1 або 2 наберіть номер, що збережений відповідно у **1\_VOICEMAIL** або **2\_INFO SVC**.

## 6. Налаштування телефону

### 6.1. Встановлення гучності дзвінка

1. Натисніть **МЕНЮ** у режимі очікування для відображення **ТЕЛЕФ. КНИГА** на дисплеї,
2. Натисніть **▼**, виберіть **НАСТР. ТЕЛЕФ.**, далі натисніть **МЕНЮ**.
3. Натисніть **▼**, виберіть **СИГНАЛЫ**, далі натисніть **МЕНЮ**.
4. Натисніть **▼**, виберіть **ГРОМК. ЗВОНКА**, далі натисніть **МЕНЮ**.
5. На дисплеї відобразиться поточний рівень гучності.
6. Натисніть **▲** або **▼** для вибору рівня гучності, далі натисніть **МЕНЮ**.

## 6.2. Встановлення мелодії дзвінка (на бездротовій слухавці)

1. Натисніть **МЕНЮ** у режимі очікування для відображення **ТЕЛЕФ. КНИГА** на дисплеї
2. Натисніть **▼**, виберіть **НАСТР. ТЕЛЕФ.**, далі натисніть **МЕНЮ**.
3. Натисніть **▼**, виберіть **СИГНАЛЫ**, далі натисніть **МЕНЮ**.
4. Натисніть **▼**, виберіть **МЕЛОДИИ ЗВОН**, далі натисніть **МЕНЮ**.
5. На дисплеї відобразиться поточна мелодія дзвінка.
6. Натисніть **▲** або **▼** для вибору мелодії дзвінка (1–10), далі натисніть **МЕНЮ**.

## 6.3. Встановлення сигналу оповіщення

На бездротовій слухавці можна активувати сигнал оповіщення про низький рівень заряду акумуляторної батареї / необхідність встановлення на базовий блок.

1. Натисніть **МЕНЮ** у режимі очікування для відображення **ТЕЛЕФ. КНИГА** на дисплеї.
2. Натисніть **▼**, виберіть **НАСТР. ТЕЛЕФ.**, далі натисніть **МЕНЮ**.
3. Натисніть **▼**, виберіть **СИГНАЛЫ**, далі натисніть **МЕНЮ**.
4. Натисніть **▼**, виберіть **ПОДТВ.ПОДКЛ.** або **СИГНАЛ АККУМ.**, далі натисніть **МЕНЮ**.
5. Натисніть **▲** або **▼**, для вибору **ВКЛЮЧИТЬ** або **ВЫКЛЮЧИТЬ**, далі натисніть **МЕНЮ**.

## 6.4. Сигнал клавіш

Слухавка або базовий блок налаштовані на подачу звукового сигналу під час натискання клавіш, якщо активовано звуковий сигнал клавіш.

1. Натисніть **МЕНЮ** у режимі очікування для відображення **ТЕЛЕФ. КНИГА** на дисплеї.
2. Натисніть **▼**, виберіть **НАСТР. ТЕЛЕФ.**, далі натисніть **МЕНЮ**.
3. Натисніть **▼**, виберіть **СИГНАЛЫ**, далі натисніть **МЕНЮ**.
4. Натисніть **▼**, виберіть **СИГНАЛ КНОПОК**, далі натисніть **МЕНЮ**.

5. Натисніть **▲** або **▼**, для вибору **ВКЛЮЧИТЬ** або **ВЫКЛЮЧИТЬ**, далі натисніть **МЕНЮ**.

## 6.5. Зміна назви слухавки

1. Натисніть **МЕНЮ** у режимі очікування для відображення **ТЕЛЕФ. КНИГА** на дисплеї.
2. Натисніть **▼**, виберіть **НАСТР. ТЕЛЕФ.**, далі натисніть **МЕНЮ**.
3. Натисніть **▼**, виберіть **ИМЯ ТЕЛЕФОНА**, далі натисніть **МЕНЮ**.
4. На дисплеї відобразиться назва ALCATEL, ви можете змінити цю назву за власним уподобанням (не більше, ніж 12 символів), для збереження натисніть клавішу **МЕНЮ**.

## 6.6. Режим ECO+

1. Натисніть **МЕНЮ** у режимі очікування для відображення **ТЕЛЕФ. КНИГА** на дисплеї.
2. Натисніть **▼**, виберіть **НАСТР. ТЕЛЕФ.**, далі натисніть **МЕНЮ**.
3. Натисніть **▼**, виберіть **РЕЖИМ ECO+**, далі натисніть **МЕНЮ**.
4. Натисніть **▲** або **▼**, для вибору **ВКЛЮЧИТЬ** або **ВЫКЛЮЧИТЬ**, далі натисніть **МЕНЮ**.

Примітка. Функція ECO + вимикає передавач сигналу під час режиму очікування.





## 7. Послуги

### 7.1. Типи переліків викликів

1. Натисніть **МЕНЮ** у режимі очікування для відображення **ТЕЛЕФ. КНИГА** на дисплеї.
2. Натисніть **▼**, виберіть **СЛУЖБЫ**, далі натисніть **МЕНЮ**.
3. На дисплеї відобразиться **ТИП СПИС. ВЫЗ.**, далі натисніть **МЕНЮ**.
4. Натисніть **▲** або **▼**, для вибору **ВСЕ ВЫЗОВЫ** або **ПРОПУЩ.ВЫЗОВЫ**, далі натисніть **МЕНЮ**.





## 7.2. Конференц-зв'язок

Якщо функція встановлена на Авто, наприклад, якщо базовий блок знаходиться на лінії зовнішнього виклику, це дозволяє бездротової слухавці підключитися до лінії та миттєво приєднатися до зовнішнього виклику зі слухавки 1.



1. Натисніть **МЕНЮ** у режимі очікування для відображення **ТЕЛЕФ. КНИГА** на дисплеї.
2. Натисніть , виберіть **СЛУЖБИ**, далі натисніть **МЕНЮ**.
3. Натисніть , виберіть **КОНФЕРЕНЦИЯ**, далі натисніть **МЕНЮ**.
4. Натисніть  або , для вибору **АВТО** або **ВЫКЛЮЧИТЬ**, далі натисніть **МЕНЮ**.

## 7.3. Автоматичне визначення номера

Послуга автоматичного визначення номера російського стандарту передбачає 3 режими перегляду номерів АВН:

1. Натисніть **МЕНЮ** у режимі очікування для відображення **ТЕЛЕФ. КНИГА** на дисплеї.
2. Натисніть , виберіть **СЛУЖБИ**, далі натисніть **МЕНЮ**.
3. Натисніть , виберіть **CALLER ID/АОН**, далі натисніть **МЕНЮ**.
4. Натисніть  або , виберіть **АВТО** або **АОН ВКЛ.**, або **АОН ВЫКЛ.**, натисніть **МЕНЮ**, після чого пролунає довгий звуковий сигнал.

Примітки.

1. Функція **АВТО** налаштована на ОК, інформація АВН за російським стандартом відобразиться після 2 сигналів дзвінка, далі натисніть  (слухавка) або зніміть дротову слухавку (база) для прийому виклику. У свою чергу, АВН за стандартом FSK може бути виявлено і відображено автоматично.
2. Функція **АОН ВЫКЛ.** налаштована на ОК, це означає, що відображення АВН за російським стандартом відбувається у ручному режимі, за допомогою натискання клавіші **МЕНЮ** можна переглянути інформацію АВН під час звучання сигналу дзвінка до натискання клавіші  (слухавка) або зняття дротової слухавки (база) для прийому виклику. У свою чергу, АВН за стандартом FSK може бути виявлено і

відображено автоматично.

3. Функція **АОН ВКЛ.** налаштована на ОК, це означає, що відображення АВН за російським стандартом на РК-дисплеї відбувається автоматично, але визначення номера за стандартом FSK не може бути виявлено.

### 7.3.1. Вибір формату АВН за російським стандартом

АВН за російським стандартом можна вибрати у форматі 4, 5, 6, 7 цифр (формат за замовчуванням — 7 цифр),

1. Натисніть **МЕНЮ** у режимі очікування для відображення **ТЕЛЕФ. КНИГА** на дисплеї.
2. Натисніть **▼**, виберіть **СЛУЖБИ**, далі натисніть **МЕНЮ**.
3. Натисніть **▼**, виберіть **CALLER ID/АОН**, далі натисніть **МЕНЮ**.
4. Натисніть **▼**, виберіть **КОЛИЧ.ЦИФР АОН**, далі натисніть **МЕНЮ**.
5. Натисніть **▼**, виберіть 4. 5. 6. 7 цифр, далі натисніть **МЕНЮ**.

### 7.4. Зміна тривалості повторного набору





1. Натисніть **МЕНЮ** у режимі очікування, далі натисніть **▼**, для вибору **СЛУЖБИ**, далі натисніть **МЕНЮ**.
2. Натисніть **▼**, для вибору **ВРЕМЯ ПОВ.ВЫЗ.**, затем натисніть **МЕНЮ**.
3. Натисніть **▲** або **▼**, виберіть **КОТОРКИЙ** або **СРЕДНИЙ** або **ДЛИННЫЙ**, натисніть **МЕНЮ**, після чого пролунає довгий звуковий сигнал.

### 7.5. Режим набору

1. Натисніть **МЕНЮ** у режимі очікування, далі натисніть **▼**, для вибору **СЛУЖБИ**, далі натисніть **МЕНЮ**.
2. Натисніть **▼**, для вибору **РЕЖИМ НАБОРА**, затем натисніть **МЕНЮ**.
3. Натисніть **▲** або **▼**, виберіть **ИМПУЛЬСНЫЙ** або **ТОНОВЫЙ**, натисніть **МЕНЮ**, після чого пролунає довгий звуковий сигнал.





## 7.6. Автоматична функція повідомлення дати й часу

Якщо ви підписані на послугу АВН, на вашу базу надходитиме повідомлення із зазначенням дати й часу під час кожного прийому виклику. Цю функцію можна активувати або деактивувати.

1. Натисніть **МЕНЮ** у режимі очікування, далі натисніть , для вибору **СЛУЖБИ**, далі натисніть **МЕНЮ**.
2. Натисніть , для вибору **АВТОЧАСЫ**, затем натисніть **МЕНЮ**.
3. Натисніть  або , виберіть **ВКЛЮЧИТЬ** або **ВЫКЛЮЧИТЬ**, натисніть **МЕНЮ**, після чого пролунає довгий звуковий сигнал.



## 7.7. Скасування реєстрації слухавки

Ви можете скасувати реєстрацію слухавки за допомогою базового блоку.

1. Натисніть **МЕНЮ** у режимі очікування, далі натисніть , для вибору **СЛУЖБИ**, далі натисніть **МЕНЮ**.
2. Натисніть , для вибору **ОТМЕН РЕГИСТР.**, затем натисніть **МЕНЮ**.
3. На дисплеї відобразиться повідомлення **PIN-код \_\_\_\_\_**, введіть PIN-код (код за замовчуванням — 0000), та натисніть **МЕНЮ**.
4. Натисніть  або , для вибору слухавки для скасування реєстрації, далі натисніть **МЕНЮ**, після чого пролунає довгий звуковий сигнал.

## 7.8. Відновлення початкових параметрів телефона

Ви можете відновити початкові параметри телефона за допомогою слухавки або комбо-бази. Після відновлення параметрів будуть видалені усі особисті налаштування, перелік повторного набору та записи переліку викликів, проте, контакти у телефонній книзі будуть збережені.

1. Натисніть **МЕНЮ** у режимі очікування, далі натисніть , для вибору **СЛУЖБИ**, далі натисніть **МЕНЮ**.
2. Натисніть , для вибору **СБРОС**, затем натисніть **МЕНЮ**.

3. На дисплеї відобразиться повідомлення **ПОДТВЕРДИТЬ?**, натисніть **МЕНЮ** для підтвердження.



## 7.9. Реєстрація

Телефонна слухавка та базовий блок попередньо зареєстровані. Якщо з невідомих причин слухавка не зареєстрована на базовому блоці.

На базовому блоці:

1. Натисніть та утримуйте  протягом 5 секунд до появи короткого звукового сигналу, далі базовий блок активує режим реєстрації на 90 секунд.

На базовому блоці:

1. Якщо слухавка не зареєстрована на базовому блоці, натисніть **МЕНЮ**, введіть 4-значний PIN-код (PIN-код за замовчуванням = 0000) для входу та натисніть **МЕНЮ**.
2. Якщо слухавка вже зареєстрована на базовому блоці, натисніть **МЕНЮ**, далі , для вибору **СЛУЖБИ**, далі натисніть **МЕНЮ**.
3. Натисніть , виберіть **РЕГИСТР.**, далі натисніть **МЕНЮ**.
4. Введіть 4-значний PIN-код (за замовчуванням = 0000) для входу та натисніть **МЕНЮ**.
5. У разі успішної реєстрації пролунає короткий звуковий сигнал. Для телефонної слухавки автоматично призначається доступний номер.

## 8. ВІДОБРАЖЕННЯ АВН (залежно від мережевого обслуговування)

Ця функція доступна за підпискою на послугу автоматичного визначення номера у вашого оператора телефонного зв'язку.

Телефон зберігає до 20 пропущених викликів з інформацією про дату / час у переліку викликів. Цей перелік спільний для базового блоку та всіх зареєстрованих слухавок. Номер буде відображений на РК-дисплеї під час дзвінку телефона. Якщо номер збігається з одним із записів у Особистій телефонній книзі, на дисплеї відобразиться ім'я та номер відповідного контакту з телефонної книги.



Якщо у режимі очікування було отримано три пропущених виклики, на дисплеї з'явиться повідомлення **"З ПРОПУЩ. ВИЗОВА"**. Під час кожного перегляду запису у переліку викликів, що позначений миготливим значком , кількість пропущених викликів зменшується на один. Після перегляду всіх пропущених викликів індикатор пропущених викликів більше не відображається.





Якщо номер абонента відключений для відправлення інформації АОН, на дисплеї з'явиться повідомлення **"НЕДОСТУПЕН"**.



Якщо номер абонента прихований, на дисплеї з'явиться повідомлення **"СКРЫТЫЙ"**.

Якщо телефонний номер вхідного виклику ідентичний останнім 7 цифрам номера у телефонній книзі, ім'я відобразиться на дисплеї відповідно до запису в телефонній книзі.





## 8.1. Перегляд переліку викликів

Всі отримані виклики збережені у переліку викликів у хронологічному порядку. Коли перелік заповнений, останній виклик замінить найдавніший.

1. Натисніть  (бездротова слухавка) або  (комбо-база) у режимі очікування. Якщо у переліку не збережено жодного виклику, на дисплеї з'явиться повідомлення **СПИСОК ПУСТ**.
2. Для прокрутки переліку вгору або вниз, натисніть  або .
3. Виберіть виклик із переліку, натисніть **МЕНЮ**, на дисплеї з'явиться повідомлення **ПОКАЗАТЬ**, далі натисніть **МЕНЮ** для перегляду дати та часу виклику.

Примітка: якщо кількість цифр номера вхідного виклику перевищує 14, на дисплеї з'явиться значок , натисніть  для перегляду останніх цифр.

## 8.2. Збереження номера з Переліку викликів у Телефонній книзі

1. Натисніть  (бездротова слухавка) або  (комбо-база) у режимі очікування. Якщо у переліку не збережено жодного виклику, на дисплеї з'явиться повідомлення **СПИСОК ПУСТ**.
2. Натисніть  або  для вибору запису.
3. Натисніть **МЕНЮ**, за допомогою  виберіть **СОХР. НОМЕР**, далі натисніть **МЕНЮ**
4. Введіть ім'я, натисніть **МЕНЮ**
5. Змініть номер, за необхідністю, далі натисніть **МЕНЮ**. після чого на дисплеї відобразиться **СОХРАНЕНО!**

## 8.3. Видалення запису з телефонної книги

1. Виберіть потрібний запис у переліку викликів
2. Натисніть **МЕНЮ**, за допомогою  виберіть **УДАЛИТЬ**, далі натисніть **МЕНЮ**.
3. На дисплеї відобразиться повідомлення **ПОДТВЕРДИТЬ?**, натисніть **МЕНЮ** для підтвердження. На дисплеї відобразиться повідомлення **УДАЛЕНО!**

## 8.4. Видалення всіх записів з телефонної книги

1. Виберіть потрібний запис у переліку викликів.
2. Натисніть **МЕНЮ**, за допомогою  виберіть **УДАЛИТЬ ВСЕ**, далі натисніть **МЕНЮ**.
3. На дисплеї відобразиться повідомлення **ПОДТВЕРДИТЬ?**, натисніть **МЕНЮ** для підтвердження. На дисплеї відобразиться повідомлення **УДАЛЕНО!!**

## 9. Технічні характеристики

Діапазон дії поза приміщенням	До 300 метрів*
Діапазон дії у приміщенні	До 50 метрів*
Час роботи від акумуляторної батареї телефонної слухавки (середні значення)	16 годин у режимі розмови** 200 годин у режимі очікування**
Кількість слухавок	До 4
Режим внутрішнього зв'язку	Так
Тристоронній конференц-зв'язок (1 зовнішній абонент + 2 внутрішній абонент)	Так
Електричне живлення / базовий блок Мережевий адаптер / зарядний пристрій	Модель: RD0750300-43OG-02 Вхід: 100-240 В / 50-60 Гц / 0,2 А Вихід: 7,5 В пост.току / 300 мА (базовий блок та зарядний пристрій)  Слід використовувати лише адаптери, що входять до комплектації телефона. Однофазний змінний струм, за винятком встановлення ІТ відповідно до стандарту EN60950.  Увага. Відповідно до критеріїв цього стандарту напруга мережі класифікована як небезпечна.
Телефонне з'єднання	Прилад, призначений для підключення до аналогової телефонної лінії класу TNV3 (напруга телекомунікаційної мережі), як визначено стандартом EN60950.

Акумуляторні батареї	2 NiMH перезаряджувані акумуляторні батареї типу AAA - 2,4 В - 550 мА Слід використовувати лише акумуляторні батареї, що входять до комплектації телефону. Використання будь-якої іншої акумуляторної батареї становить ризик вибуху. Використані акумуляторні батареї слід утилізувати відповідно до чинного законодавства з охорони навколишнього середовища.
Температурний діапазон	5–40 °C

\* Значення можуть змінюватися в залежності від умов навколишнього середовища.

\*\* Залежно від початкового заряду акумуляторної батареї.

## 10. Усунення несправностей

У разі виникнення неполадок з телефоном дотримуйтесь наведених нижче інструкцій.

При виникненні проблеми вийміть акумуляторні батареї з усіх слухавок та бази приблизно на 1 хвилину, потім від'єднайте і знову підключіть джерело живлення до базового блоку і встановіть акумуляторні батареї в слухавки.

### Телефон не працює

- Переконайтеся в тому, що акумуляторні батареї вставлені правильно.
- Перевірте, чи правильно підключене електроживлення.

### Відсутній гудок у слухавці

- Перевірте з'єднання телефонного шнура із телефонною розеткою.
- Перевірте, чи включене електроживлення.
- Використовуйте тільки телефонний кабель, що входить до комплектації телефону.
- Шнур телефонної лінії може бути несправний. Під'єднайте новий шнур телефонної лінії.
- Розташуйте бездротову слухавку ближче до комбо-бази. Можливо, вона знаходиться поза діапазоном зв'язку.
- Вимкніть телефон та підключіть інший. Якщо гудок відсутній також і на цьому телефоні, це свідчить про несправність дротового з'єднання або місцевого

телефонного зв'язку. Зверніться до місцевого оператора телефонного зв'язку.

### **Неможливо здійснювати або приймати дзвінки**

- Перевірте, чи правильно підключене електроживлення.
- Можливо, необхідна зарядка акумуляторної батареї.
- Чи було відключення електроенергії? Якщо так, встановіть слухавку на базу на 10 секунд та повторіть дію. Якщо проблема залишилася, вимкніть акумуляторну батарею та електроживлення на 10 хвилин, після чого повторіть дію.
- Якщо ви підключені до АТС, перевірте необхідність введення коду доступу.

### **Телефон не дзвонить**

- Можливо, на слухавці, базовому блоці або обох пристроях вимкнена гучність дзвінка.
- Перевірте, чи правильно підключене електроживлення.
- Переконайтеся у наявності реєстрації бездротової слухавки на базі.

### **Відсутнє відображення на дисплеї бездротової слухавки**

- Можливо, розрядилася акумуляторна батарея, або вона неправильно вставлена.
- Зарядіть або замініть акумуляторну батарею

### **Відсутнє відображення на дисплеї базового блоку**

- Перевірте, чи правильно підключене електроживлення.

### **Відображення ПОИСК... на дисплеї слухавки**

- Переконайтеся в тому, що реєстрація бездротової слухавки на базі проведена згідно з інструкцією.
- Перевірте, чи правильно підключене електроживлення.
- Перевірте знаходження бездротової слухавки у діапазоні дії базового блоку.
- Низький рівень заряду акумуляторної батареї слухавки? Вставте бездротову слухавку у зарядний пристрій.

### **При натисканні клавіші чути сигнал «зайнято»**

- Переконайтеся в тому, що бездротова слухавка знаходиться у діапазоні дії базового блоку.
- Можливо, лінія зайнята іншою бездротовою слухавкою, що зареєстрована на базі.

## **Значок акумуляторної батареї не блимає під час зарядки.**

- Відрегулюйте положення слухавки у зарядному пристрої.
- Почистіть контакти зарядного пристрою просоченою спиртом тканиною.
- Перевірте належне підключення і включення електроживлення.
- Акумуляторна батарея заряджена. Після того, як акумуляторні батареї телефонної слухавки повністю заряджені, на дисплеї з'явиться значок .

## **Звук дзижчання у телефоні або на іншому електроприладі, що розташований поблизу**

- У деяких випадках телефон **Alcatel M350 Combo RU** може викликати перешкоди, якщо він знаходиться поблизу інших електроприладів. Рекомендовано встановлювати телефон **Alcatel M350 Combo RU** на відстані більше одного метра від електричного обладнання або великих металевих предметів, щоб уникнути ризику виникнення перешкод.
- При наявності підключення інтернет-послуги ADSL, переконайтеся в тому, що встановлені правильні фільтри від перешкод.  
Ви можете також звернутися до магазину, в якому придбали телефон, для отримання необхідної інформації та післяпродажної підтримки.

## **11. ПРАВИЛА ТЕХНІКИ БЕЗПЕКИ**

У разі небезпеки ураження електричним струмом, адаптер живлення діє як пристрій для відключення живлення потужністю 230 В. Отже, у якості запобіжного заходу, його необхідно встановити поблизу приладу та у межах доступності. Відключення пристрою від основного джерела живлення відбувається шляхом відключення адаптера живлення від розетки 230 В змін. струму / 50 Гц.

Якщо адаптер живлення виходить з ладу, необхідно замінити його на ідентичну модель.

Якщо телефони не підключені до електромережі або під час відключення електроживлення, телефони з бездротовими слухавками не працюватимуть.

У разі надзвичайної ситуації ви не зможете здійснювати або приймати дзвінки.

Тому рекомендовано також використання резервного стаціонарного

телефона, що не потребує живлення.

**! Не використовуйте телефон для повідомлення про витік газу, якщо ви знаходитесь поблизу джерела витіку.**

Не рекомендовано використання цього пристрою під час грози.

Не намагайтеся відкрити акумуляторні батареї, оскільки вони містять небезпечні хімічні речовини. У разі витіку, не допускайте потрапляння на шкіру, в очі, у дихальні шляхи або у рот. У разі контакту з тілом, промийте уражену ділянку під проточною водою протягом 20 хвилин та негайно зверніться за медичною допомогою. Для чистки пристрою використовуйте поглинаючий папір або суху тканину. Для заміни акумуляторних батарей зверніться до торгового посередника.

## 12. ЗАХИСТ НАВКОЛИШНЬОГО СЕРЕДОВИЩА



Цей символ означає, що ваш відпрацьований електронний прилад слід утилізувати окремо і не змішувати з побутовими відходами. Європейський Союз запровадив спеціальну систему збору і переробки, за яку відповідають виробники. Допоможіть нам захистити навколишнє середовище, в якому ми живемо!

## 13. Відповідність

Цим ATLINKS EUROPE заявляє, що радіоустаткування цифрової бездротової слухавки (DECT) відповідає Директиві 2014/53/EU. З повним текстом Декларації про відповідність ЄС ви можете ознайомитися на веб-сайті: [www.alcatel-home.com](http://www.alcatel-home.com)

Максимальна вихідна потужність (NTP): 24 дБм

Діапазон частот: 1880-1900 МГц



Справжнім компанія ATLINKS заявляє, що тип радіобладнання Alcatel M350 Combo RU відповідає Технічному регламенту радіобладнання.

Декларація про відповідність № UA.032.D.00573-19 від 17.09.2019  
Повний текст декларації про відповідність доступний на веб-сайті за такою адресою: [www.alcatel-home.com](http://www.alcatel-home.com)

Організація щодо прийняття претензій на на території України:  
Постачальник: ТОВ «МТІ»  
Адреса: бульв. Лесі Українки, 4, м.Київ, 01023, Україна.  
Тел.: +38 044 207 4061.

[www.alcatel-home.com](http://www.alcatel-home.com)

АТЛІНКС Юроп  
Авеню Поль Думер, 147  
92500 РЮЕЙ-МАЛЬМЕЗОН  
Франція

© ATLINKS 2019, відтворення заборонено.

Виробник залишає за собою право змінювати характеристики своїх продуктів з метою технічного вдосконалення або відповідності новим правилам.

Alcatel є торговою маркою компанії Nokia та використовується за ліцензією компанією ATLINKS.

Alcatel M350 Combo RU  
A/W №: 10002177 Ред. 0 (РОС)  
Надруковано в Китаї